

# DZIAŁAMY NA RYNKU KRAJOWYM I EUROPEJSKIM OD 1989 ROKU

//НА ВНУТРЕННЕМ И ЕВРОПЕЙСКОМ  
РЫНКЕ С 1989 ГОДА.

Od 1989 r. produkujemy okucia do plandek, namiotów i banerów reklamowych. W Polsce jesteśmy czołowym producentem koszy paletowych, dachów przesuwanych, elementów do pojazdów użytkowych. Dzięki przestrzeganiu norm ISO 9001:2009 oraz wykorzystywaniu nowoczesnych technologii oferujemy produkty o najwyższej jakości, trwałości oraz funkcjonalności. Potwierdzeniem rzetelności i wiarygodności są wielokrotnie przyznane nam tytuły: Solidna Firma oraz Gazele Biznesu.

Produkty spółki BOZAMET są cenione przez klientów w całej Europie.

Zapraszamy do zapoznania się z naszą ofertą. Wysoko wykwalifikowana kadra dąży wszelkimi staraniami, aby spełnić Państwa oczekiwania.

С 1989 года мы производим фурнитуру для тентов, палаток и рекламных баннеров. Являемся в Польше главным производителем фурнитуры, ящиков для паллет, сдвижных крыш, шторных систем и стоек для грузовой автотехники. Мы предлагаем продукты высочайшего качества, долговечности и функциональности с соблюдением стандартов ISO 9001:2000 и применения современных технологий. Подтверждением надежности являются наши награды: SOLIDNA FIRMA и GAZELE BIZNESU.

Клиенты со всей Европы ценят продукты фирмы BOZAMET.

Приглашаем Вас ознакомиться с нашим предложением. Высококвалифицированные сотрудники всегда готовы ответить на Ваши вопросы.

**Zapraszamy do współpracy**  
Приглашаем к сотрудничеству

*Stawomir Ławiejska*



ProfiTent.ua

ProfiTent.ua

ProfiTent.ua



ProfiTent.ua

ProfiTent.ua

ProfiTent.ua

ProfiTent.ua

ProfiTent.ua

ProfiTent.ua

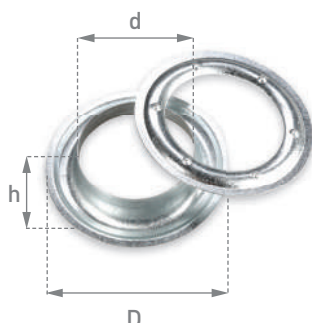
**OCZKA OKRĄGLE  
CYNKOWANE**  
КРУГЛЫЕ  
ОЦИНКОВАННЫЕ

NR	d	D	h		
<b>01.10</b>	10	20	6,5	1000	2,4
<b>01.12</b>	12	24	7,8	1000	3,6
<b>01.16</b>	16	30	8,4	1000	5,0
<b>01.20</b>	20	36	9,0	1000	6,7
<b>01.25</b>	25	44	9,7	1000	9,7
<b>01.40</b>	40	62	12,5	1000	17,4

**OCZKA OKRĄGLE  
NIERDZEWNE**  
КРУГЛЫЕ  
С НЕРЖАВЕЮЩЕЙ  
СТАЛИ

NR	d	D	h		
<b>01.10.1</b>	10	20	6,0	1000	2,4
<b>01.12.1</b>	12	24	7,0	1000	3,6
<b>01.16.1</b>	16	30	8,0	1000	5,3
<b>01.20.1</b>	20	36	9,0	1000	7,2
<b>01.25.1</b>	25	44	9,7	1000	10,7
<b>01.40.1</b>	40	62	12,5	1000	18,7

ProfiTent.ua

ProfiTent.ua

ProfiTent.ua

**OCZKA OKRĄGLE  
MOSIĘŻNE**  
КРУГЛЫЕ  
ЛАТУННЫЕ

NR	d	D	h		
<b>02.10</b>	10	20	6,5	1000	2,4
<b>02.12</b>	12	24	7,8	1000	3,6
<b>02.16</b>	16	30	8,4	1000	5,6
<b>02.20</b>	20	36	9,0	1000	7,8
<b>02.25</b>	25	44	9,7	1000	11,1
<b>02.30</b>	30	44	12,0	1000	9,5
<b>02.40</b>	40	62	12,5	1000	20,0

**OCZKA OKRĄGLE  
MOSIĘŻNE  
NIKLOWANE**  
КРУГЛЫЕ  
ЛАТУННЫЕ  
НИКЕЛИРОВАННЫЕ

NR	d	D	h		
<b>02.10.2</b>	10	20	6,5	1000	2,4
<b>02.12.2</b>	12	24	7,8	1000	3,9
<b>02.16.2</b>	16	30	8,4	1000	5,7
<b>02.20.2</b>	20	36	9,0	1000	7,9
<b>02.25.2</b>	25	44	9,7	1000	11,3
<b>02.40.2</b>	40	62	12,5	1000	20,1

**#01 OCZKA**

ЛЮВЕРСЫ

**OCZKA OKRĄGŁE  
CYNKOWANE  
DO ZAKUWANIA  
AUTOMATYCZNEGO**  
КРУГЛЫЕ  
ОЦИНКОВАННЫЕ  
ДЛЯ АВТОМАТОВ



NR	d	D	h		
<b>01.12.7</b>	12	24	7,8	1000	3,6

**OCZKA OWALNE  
CYNKOWANE**  
ОВАЛЬНЫЕ  
ОЦИНКОВАННЫЕ

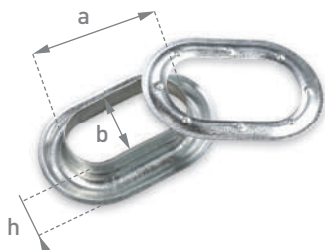

NR	a	b	h		
<b>03.40</b>	40	10	7,8	1000	11,6
<b>03.42</b>	42	22	11,8	1000	14,1

**OCZKA OWALNE  
NIERDZEWNE**  
ОВАЛЬНЫЕ  
С НЕРЖАВЕЮЩЕЙ  
СТАЛИ



NR	a	b	h		
<b>03.42.1</b>	42	22	11,8	1000	12,3

**OCZKA OWALNE  
MOSIĘŻNE**  
ОВАЛЬНЫЕ  
ЛАТУННЫЕ



NR	a	b	h		
<b>04.40</b>	40	10	7,8	1000	13,2
<b>04.42</b>	42	22	11,8	1000	14,3



**OCZKA OWALNE  
MOSIĘŻNE  
NIKLOWANE**  
ОВАЛЬНЫЕ  
ЛАТУННЫЕ  
НИКЕЛИРОВАННЫЕ



NR	a	b	h		
<b>04.40.2</b>	40	10	7,8	1000	13,2
<b>04.42.2</b>	42	22	11,8	1000	14,3

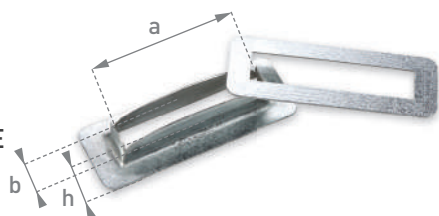

**OCZKA**  
**PROSTOKĄTNE**  
**SYŃKOWANE**  
ПРЯМОУГОЛЬНЫЕ  
ОЦИНКОВАННЫЕ



NR	a	b	h		
<b>05.27</b>	27	8	10,5	1000	5,4
<b>05.38</b>	38	8	8,5	1000	5,5

**OCZKA**  
**PROSTOKĄTNE**  
**MOSIĘŻNE**  
ПРЯМОУГОЛЬНЫЕ  
ЛАТУННЫЕ



NR	a	b	h		
<b>06.27</b>	27	8	10,5	1000	5,1
<b>06.38</b>	38	8	8,5	1000	5,9

**#02 CHWYTKI I PROWADNICE**

КРУГЛЫЕ И ПРЯМОУГОЛЬНЫЕ СКОБЫ

**CHWYTKI  
NABURTOWE  
SUNKOWANE**  
БОРТОВЫЕ СКОБЫ  
ОЦИНКОВАННЫЕ

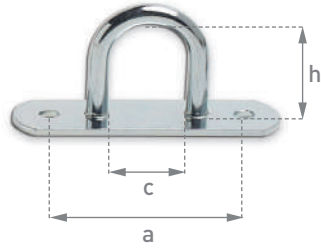

NR	h	a	c		
<b>07.21</b>	21	51	20	500	16,9
<b>07.25</b>	25	51	20	500	17,6
<b>07.25N</b>	25	–	20	500	17,7
<b>07.30</b>	30	51	20	500	18,8
<b>07.38</b>	38	51	20	100	4,0
<b>07.45</b>	45	51	20	100	4,3
<b>07.55</b>	55	51	20	100	4,6

**CHWYTKA  
NABURTOWA  
NIERDZEWNA**  
БОРТОВЫЕ СКОБЫ  
С НЕРЖАВЕЮЩЕЙ  
СТАЛИ



NR	h	a	c		
<b>07.30.1</b>	30	51	20	500	18,8

ProfiTent.ua

ProfiTent.ua

ProfiTent.ua

**CHWYTKA  
NABURTOWA  
SUNKOWANA**  
БОРТОВЫЕ СКОБЫ  
ОЦИНКОВАННЫЕ



NR	h	a	c		
<b>08.30</b>	30	55	10/28	300	12,1

**CHWYTKA  
NABURTOWA  
PLASKA**  
**SUNKOWANA**  
БОРТОВЫЕ СКОБЫ  
ОЦИНКОВАННЫЕ  
ПЛОСКИЕ



NR	h	a	c		
<b>09.16</b>	16	57	29	300	7,0

# #02 CHWYTKI I PROWADNICE

КРУГЛЫЕ И ПРЯМОУГОЛЬНЫЕ СКОБЫ

**CHWYTKA  
NABURTOWA  
CYNKOWANA**  
БОРТОВЫЕ СКОБЫ  
ОЦИНКОВАННЫЕ

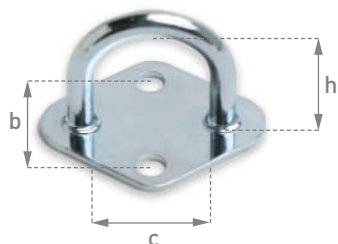

NR	h	b	c		
<b>10.2.20</b>	22,5	24	22	500	12

**CHWYTKI  
NABURTOWE  
CYNKOWANE**  
БОРТОВЫЕ СКОБЫ  
ОЦИНКОВАННЫЕ

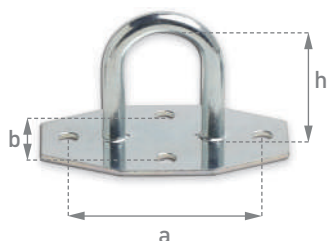

NR	h	a	b	c		
<b>10.25</b>	25	51	26	20	500	19,8
<b>10.30</b>	30	51	26	20	500	20,8
<b>10.38</b>	38	51	26	20	300	13,2
<b>10.45</b>	45	51	26	20	100	4,7
<b>10.55</b>	55	51	26	20	100	5,0

**CHWYTKI  
NABURTOWE  
CYNKOWANE**  
БОРТОВЫЕ СКОБЫ  
ОЦИНКОВАННЫЕ



NR	h	b	c		
<b>11.25</b>	25	26	20	500	16,5
<b>11.30</b>	30	26	20	500	17,6
<b>11.38</b>	38	26	20	100	3,85
<b>11.45</b>	45	26	20	100	4,05
<b>11.55</b>	55	26	20	100	4,4

**CHWYTKA  
NABURTOWA  
CYNKOWANA**  
БОРТОВАЯ СКОБА  
ОЦИНКОВАННАЯ



**NEW**

NR	h	b	c		
<b>11.41</b>	41	26	20	300	11,0

**CHWYTKI  
NABURTOWE  
CYNKOWANE**  
БОРТОВЫЕ СКОБЫ  
ОЦИНКОВАННЫЕ



NR	h	a	c		
<b>15.22</b>	22	40	14	200	4,9
<b>15.30</b>	30	40	14	200	5,8

## #02 CHWYTKI I PROWADNICE

КРУГЛЫЕ И ПРЯМОУГОЛЬНЫЕ СКОБЫ

**CHWYTKI RUCHOME  
SUNKOWANE**  
СКОБЫ  
КОЛЕБАТЕЛЬНЫЕ  
ВЕРТИКАЛЬНЫЕ  
ОЦИНКОВАННЫЕ

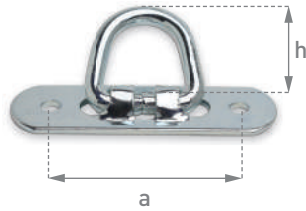

NR	h	a	c		
<b>12.25</b>	25	51	21	300	11,4
<b>12.37</b>	37	51	21	300	12,6
<b>12.37N</b>	37	–	21	300	12,7
<b>12.45</b>	45	51	21	300	13,6
<b>12.55</b>	55	51	21	100	5,1

**CHWYTKI RUCHOME  
SUNKOWANE**  
СКОБЫ  
КОЛЕБАТЕЛЬНЫЕ  
ОЦИНКОВАННЫЕ



NR	h	a	c		
<b>13.25</b>	25	30	21	300	11,4
<b>13.37</b>	37	30	21	300	12,8
<b>13.45</b>	45	30	21	300	13,7
<b>13.55</b>	55	30	21	100	5,1

ProfiTent.ua

ProfiTent.ua

ProfiTent.ua

**CHWYTKI RUCHOME  
SUNKOWANE**  
СКОБЫ  
КОЛЕБАТЕЛЬНЫЕ  
ГОРИЗОНТАЛЬНЫЕ  
ОЦИНКОВАННЫЕ



NR	h	a	c		
<b>14.25</b>	25	30	21	300	9,7
<b>14.37</b>	37	30	21	300	10,1
<b>14.45</b>	45	30	21	300	11,7
<b>14.55</b>	55	30	21	100	4,9

**LISTWY  
NABURTOWE  
SUNKOWANE  
OGNIOWO**  
БОРТОВЫЕ ПОЛОСЫ  
СО СКОБАМИ  
- ГОРЯЧЕЕ  
ЦИНКОВАНИЕ

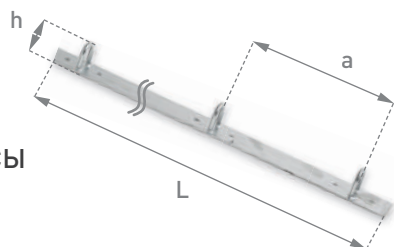

NR	h	L	a	c		
<b>16.200</b>	30	2000	200	21	16	26,0
<b>16.240</b>	30	2400	200	21	16	24,0
<b>16.240.21</b>	21	2400	200	21	16	24,0
<b>16.250</b>	30	2500	200	21	16	33,0
<b>16.300</b>	30	3000	200	21	16	51,0



**#02 CHWYTKI I PROWADNICE**

КРУГЛЫЕ И ПРЯМОУГОЛЬНЫЕ СКОБЫ

**CHWYTKI  
OBROTOWE  
SUNKOWANE**  
ПОВОРОТНЫЕ  
СКОБЫ  
ОЦИНКОВАННЫЕ

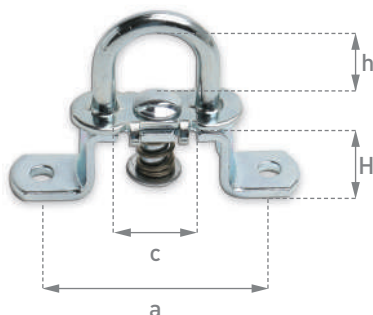

NR	H	h	a	c		
<b>19.51</b>	19	17	51	17	300	14,1
<b>19.51.12</b>	12	17	51	17	300	12,7

**CHWYTKA  
OBROTOWA  
NIERDZEWNA**  
ПОВОРОТНЫЕ  
СКОБЫ С  
НЕРЖАВЕЮЩЕЙ  
СТАЛИ



NR	H	h	a	c		
<b>19.51.1</b>	19	17	51	17	300	13,8

**CHWYTKA  
OBROTOWA  
WANLIWA  
SUNKOWANA**  
КОЛЕБАТЕЛЬНЫЕ  
ПОВОРОТНЫЕ  
СКОБЫ  
ОЦИНКОВАННЫЕ



NR	H	h	a	c		
<b>19.51.5</b>	19	24	51	17	300	13,7

**CHWYTKI  
OBROTOWE  
POLIPROPYLENOWE**  
ПОВОРОТНЫЕ  
СКОБЫ  
ПЛАСТМАССОВЫЕ



NR	H	h	c		
<b>19.53_PP.1</b> beżowy / бежевый	17	25	19	300	5,85
<b>19.53_PP.2</b> brązowy / коричневый	17	25	19	300	5,85
<b>19.53_PP.3</b> biały / белый	17	25	19	300	5,85
<b>19.53_PP.4</b> szary / серый	17	25	19	300	5,85
<b>19.53_PP.5</b> czarny / черный	17	25	19	300	5,85

## #02 CHWYTKI I PROWADNICE

КРУГЛЫЕ И ПРЯМОУГОЛЬНЫЕ СКОБЫ

**PROWADNICE  
PLANDEKOWE  
CYNKOWANE**  
ТЕНТОВЫЕ СКОБЫ  
ОЦИНКОВАННЫЕ

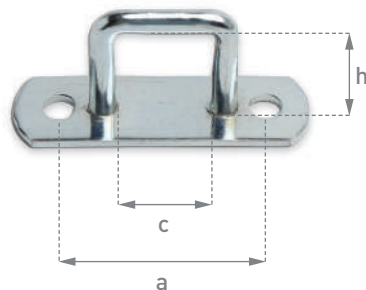

NR	h	a	c		
<b>17.11</b>	11	34	16	500	7,1
<b>17.15</b>	15	34	16	500	7,7
<b>17.17</b>	17	34	16	500	7,8

**PROWADNICE  
PLANDEKOWE  
CYNKOWANE**  
ТЕНТОВЫЕ  
СКОБЫ  
ОЦИНКОВАННЫЕ



NR	h	a	c		
<b>18.16</b>	16	51	26	500	11,4
<b>18.20</b>	20	51	26	500	11,8
<b>18.25</b>	25	51	26	500	12,4
<b>18.30</b>	30	51	26	500	12,9
<b>18.35</b>	35	51	26	300	8,2

ProfiTent.ua

ProfiTent.ua

ProfiTent.ua

**PROWADNICA  
PLANDEKOWA  
CYNKOWANA**  
ТЕНТОВЫЕ  
СКОБЫ  
ОЦИНКОВАННЫЕ



NR	h	a	c		
<b>18.30.5</b>	30	51	26	500	12,3

**PROWADNICA  
PLANDEKOWA  
NIERDZEWNA**  
ТЕНТОВЫЕ СКОБЫ  
С НЕРЖАВЕЮЩЕЙ  
СТАЛИ



NR	h	a	c		
<b>18.30.1</b>	30	51	26	500	12,3

ProfiTent.ua

ProfiTent.ua

ProfiTent.ua



ProfiTent.ua

ProfiTent.ua

ProfiTent.ua

ProfiTent.ua

ProfiTent.ua

ProfiTent.ua

# #03 HAKI

## КРЮЧКИ

### НАКИ POLIAMIDOWE КРЮЧКИ ПЛАСТМАССОВЫЕ

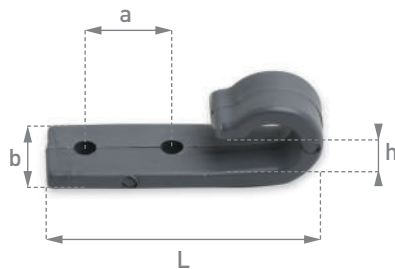

NR	b	L	a	h		
<b>20.20.00</b> szary / серый	20	63	20	8	100	0,9
<b>20.20.01</b> biały / белый	20	63	20	8	100	0,9
<b>20.20.02</b> przeźroczysty / прозрачный	20	63	20	8	100	0,9



NR	b	L	a	h		
<b>20.21.00</b> szary / серый	20	63	20	10	100	0,9
<b>20.21.01</b> biały / белый	20	63	20	10	100	0,9
<b>20.21.02</b> przeźroczysty / прозрачный	20	63	20	10	100	0,9
<b>20.21.03</b> czarny / черный	20	63	20	10	100	0,9

### НАКИ CYNKOWANE КРЮЧКИ ОЦИНКОВАННЫЕ



NR	b	L	a	g		
<b>21.13</b>	13	51	20	2,8	500	8,3
<b>21.15</b>	15	65	20	2,5	500	8,1
<b>21.20</b>	20	68	20	2,0	500	16,2

### KÓŁKA NAPINAJĄCE EKSPANDOR НАТЯЖНОЙ РОЛИК ЭКСПАНДЕРА

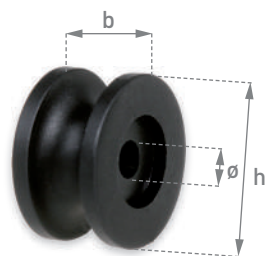

NR	b	h	ø		
<b>22.24</b> czarny / черный	14	25	5,3	500	1,85
<b>22.24.01</b> biały / белый	14	25	5,3	500	1,85

### ZACISK DO HAKÓW SPRĘŻYNOWYCH EKSPANDORA ЗАЖИМ ДЛЯ ПРУЖИННЫХ КРЮЧКОВ ЭКСПАНДЕРА



NR	ø		
<b>36.08</b>	8	500	0,8

### ZACISKI TULEJKOWE EKSPANDORA CYNKOWANE ЗАЖИМЫ ДЛЯ ЭКСПАНДЕРА ОЦИНКОВАННЫЕ



NR	L	ø		
<b>26.06</b>	10	6	100	0,2
<b>26.08</b>	10	8	100	0,4
<b>26.10</b>	10	10	100	0,4

## #03 HAKI

КРЮЧКИ

**HAKI SPRĘŻYNOWE  
EKSPANDORA**  
КРЮЧКИ  
ПРУЖИННЫЕ ДЛЯ  
ЭСПАНДЕРА

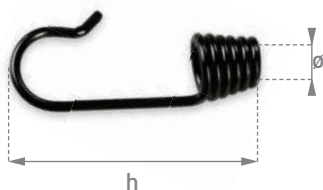

NR	h	ø		
<b>25.06</b> cynkowany / оцинкованный	55	6	500	4,8
<b>25.08</b> cynkowany / оцинкованный	73	8	500	6,4
<b>25.10</b> cynkowany / оцинкованный	63	10	500	6,4
<b>25.06.3</b> KTL / крашены-черный	55	6	500	4,8
<b>25.08.3</b> KTL / крашены-черный	73	8	500	6,4
<b>25.10.3</b> KTL / крашены-черный	63	10	500	6,4

**HAKI SPRĘŻYNOWE  
EKSPANDORA**  
КРЮЧКИ  
ПРУЖИННЫЕ ДЛЯ  
ЭСПАНДЕРА



NR	h	ø		
<b>25.12</b> cynkowany / оцинкованный	130	12	100	6,6
<b>25.12.3</b> KTL / крашены-черный	130	12	100	6,6

**HAK „S”  
CYNKOWANY**  
КРЮЧКИ ТИП „S”  
ОЦИНКОВАННЫЕ



NR	h	ø		
<b>24.40</b>	40	3,8	500	3,7

**HAK „S”  
CYNKOWANY**  
КРЮЧКИ ТИП „S”  
ОЦИНКОВАННЫЕ



NR	h	ø		
<b>54.47</b>	47	3,5	100	0,8

**HAK „S”  
CYNKOWANY**  
КРЮЧКИ ТИП „S”  
ОЦИНКОВАННЫЕ



NR	h	ø		
<b>54.50</b>	50	4,0	100	1,1

# #04 KÓŁKA, NITY, PODKŁADKI

КОЛЬЦА, ЗАКЛЁПКИ, ПОДКЛАДКИ

**KÓŁKA CYNKOWANE**  
КОЛЬЦА  
ОЦИНКОВАННЫЕ

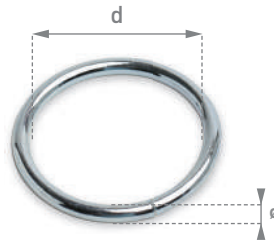

NR	d	ø		
27.20	20	3,0	100	0,4
27.25	25	4,0	100	0,5
27.30	30	4,0	100	1,1
27.35	35	4,0	100	1,2
27.40	40	4,0	100	1,3
27.45	45	4,6	100	2,0
27.50	50	5,0	100	2,6
27.60	60	5,0	100	3,6
27.70	70	5,0	100	3,7

**RÓŁKÓŁKO CYNKOWANE**  
ПОЛУКОЛЬЦА  
ОЦИНКОВАННЫЕ



NR	d	ø		
28.21.3	21	3,0	100	0,5
28.30.3	40	3,0	100	0,7

**WIESZAK DO KÓŁEK**  
КОЛЬЦЕДЕРЖАТЕЛИ



NR	a		
29.20	20	100	1,1

ProfiTent.ua

**NITY DRAŻONE ALUMINIOWE**  
ЗАКЛЁПКИ ПОЛЫЕ  
АЛЮМИНИЕВЫЕ



ProfiTent.ua

NR	h	ø		
33.08	8	5,0	1000	0,5
33.10	10	5,0	1000	0,6
33.12	12	5,0	1000	0,7

ProfiTent.ua

**NIT KLAPSOWY CYNKOWANY**  
ЗАКЛЁПКИ  
ДВОЙНЫЕ  
ОЦИНКОВАННЫЕ



NR	h	ø		
34.10	10	3,0	1000	0,8

**PODKŁADKI PLASTIKOWE**  
ПОДКЛАДКИ  
ПЛАСТМАССОВЫЕ



NR	a		
35.00	0	500	0,2
35.20	20	500	0,5
35.25	25	500	0,7
35.34	34	500	0,8
35.51	51	500	1,0

**PODKŁADKI CYNKOWANE**  
ПОДКЛАДКИ  
ОЦИНКОВАННЫЕ



NR	a		
49.00	0	500	0,7
49.20	20	500	1,7
49.25	25	500	2,0
49.34	34	500	2,4
49.51	51	500	3,7

**#05 KOŃCÓWKI LINEK**

НАКОНЕЧНИКИ ТРОСА

**KOŃCÓWKI LINKI  
Z KARABIŃCZYKIEM**НАКОНЕЧНИКИ  
ДЛЯ ТРОСА  
С КРЮЧКАМИ ОЦИНКОВАННЫЕ

NR	L	∅		
<b>63.06</b>	90	6	100	1,0
<b>63.08</b>	110	8	100	1,8
<b>63.10</b>	112	10	100	2,7

**KOŃCÓWKI LINKI  
BEZ KARABIŃCZYKÓW**НАКОНЕЧНИКИ ДЛЯ ТРОСА  
БЕЗ КРЮЧКОВ ОЦИНКОВАННЫЕ

<b>63.06.10</b>	58	6	100	0,7
<b>63.08.10</b>	70	8	100	1,2
<b>63.10.10</b>	70	10	100	1,3

**KARABIŃCZYKI**КРЮЧКИ ДЛЯ НАКОНЕЧНИКОВ  
ТРОСА

<b>66.06</b>	40		100	0,3
<b>66.08/10</b>	50		100	0,6

**KOŃCÓWKI LINKI  
CELNEJ**НАКОНЕЧНИКИ  
ДЛЯ ТИП ТРОСА

NR	L	∅		
<b>23.06</b>	58	6	100	0,8
<b>23.08</b>	70	8	100	1,2

**KORPUSY KOŃCÓWKI  
LINKI CELNEJ**КОРПУСЫ НАКОНЕЧНИКОВ  
ТРОСА

<b>23.06.00</b>	58	6	100	0,6
<b>23.08.00</b>	70	8	100	0,9

**NITY RURKOWE MOSIĘŻNE**

ЛАТУННЫЕ ЗАКЛЁПКИ



<b>23.06.10</b>	11		100	0,1
<b>23.08.10</b>	13		100	0,1

**NIT ALUMINIOWY**АЛЮМИНИЕВАЯ  
ЗАКЛЁПКА

<b>23.06.20</b>	23		100	0,1
-----------------	----	--	-----	-----

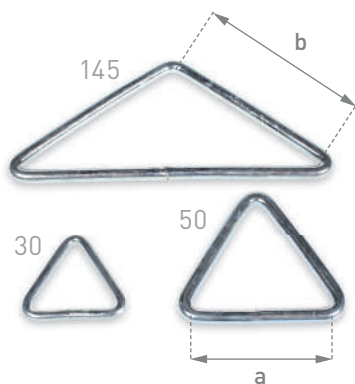
**TRÓJKĄTY  
CYNKOWANE**ОЦИНКОВАННЫЕ  
ТРЕУГОЛЬНИКИ

NR	∅	a	b	L		
<b>30</b>	4	34	34	30	100	1,2
<b>50</b>	6	55	55	50	100	4,2
<b>145</b>	6	130	84	145	100	7,1

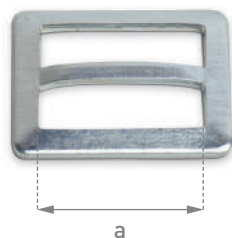
**KLAMERKA  
CYNKOWANA**ПРЯЖКИ  
ОЦИНКОВАННЫЕ

NR	a		
<b>50.22</b>	22	1000	4,2

## #06 LINKI, PASKI, TAŚMY

ТРОСЫ, РЕМЕШКИ, ЛЕНТЫ

**LINKI CELNE**  
ТИП ТРОСЫ

NR	∅	L (m)		
<b>37.06.250</b>	6	250	1	12,7
<b>37.06.500</b>	6	500	1	25,0
<b>37.08.250</b>	8	250	1	18,7
<b>37.08.500</b>	8	500	1	37,0

**LINKI CELNE**  
**ZAKUTE**  
ТИП ТРОСЫ С  
НАКОНИЕЧНИКАМИ

NR	∅	L (m)		
<b>37.06.21Z</b>	6	21	1	1,1
<b>37.06.22Z</b>	6	22	1	1,2
<b>37.06.23Z</b>	6	23	1	1,3
<b>37.06.28Z</b>	6	28	1	1,5
<b>37.06.34Z</b>	6	34	1	1,8
<b>37.06.36Z</b>	6	36	1	1,9
<b>37.06.42Z</b>	6	42	1	2,1
<b>37.08.34Z</b>	8	34	1	2,8

ProfiTent.ua

**LINKI NYLONOWE**  
ТРОСЫ  
С НЕЙЛОНОВОЙ  
СЕРДЦЕВИНОЙ

ProfiTent.ua

NR	∅	L (m)		
<b>30.06.250</b>	6	250	1	7,6
<b>30.08.250</b>	8	250	1	13,8

ProfiTent.ua

**LINKI PVC**  
ПВХ ТРОСЫ

NR	∅	L (m)		
<b>31.08.100</b> przezroczysty / прозрачный	8	100	1	6,3
<b>32.08.100</b> srebrny / серебряный	8	100	1	6,3

**LINKA PVC**  
ПВХ ЧЁРНЫЙ ТРОС

NR	∅	L (m)		
<b>31.9.8.250</b> czarny / черный	9,8	250	1	23,8





**#06 LINKI, PASKI, TAŚMY**

ТРОСЫ, РЕМЕШКИ, ЛЕНТЫ

**EKSPANDOR  
(OPLOT MIĘKKI  
POLIPROPYLENOWY)**  
EXPANDOR  
ЭСПАНДЕР  
(МЯГКАЯ ОБЛОЖКА  
ПОЛИПРОПИЛЕНОВАЯ)



NR	∅	L (m)		
<b>38.061P</b> czarny / черный	6	100	1	2,6
<b>38.062P</b> czerwony / красный	6	100	1	2,6
<b>38.063P</b> niebieski / синий	6	100	1	2,6
<b>38.064P</b> zielony / зеленый	6	100	1	2,6
<b>38.065P</b> biały / белый	6	100	1	2,6
<b>38.081P</b> czarny / черный	8	100	1	4,5
<b>38.082P</b> czerwony / красный	8	100	1	4,5
<b>38.083P</b> niebieski / синий	8	100	1	4,5
<b>38.084P</b> zielony / зеленый	8	100	1	4,5
<b>38.085P</b> biały / белый	8	100	1	4,5
<b>38.101P</b> czarny / черный	10	100	1	7
<b>38.102P</b> biały / белый	10	100	1	7
<b>38.121P</b> czarny / черный	12	100	1	10
<b>38.122P</b> biały / белый	12	100	1	10

**EKSPANDOR  
(OPLOT TWARDY  
POLIETYLENOWY)**  
ЭСПАНДЕР  
(ТВЕРДАЯ ОБЛОЖКА  
ПОЛИЭТИЛЕНОВАЯ)



NR	∅	L (m)		
<b>38.061</b> czarny / черный	6	100	1	2,6
<b>38.062</b> czerwony / красный	6	100	1	2,6
<b>38.063</b> niebieski / синий	6	100	1	2,6
<b>38.064</b> zielony / зеленый	6	100	1	2,6
<b>38.065</b> biały / белый	6	100	1	2,6
<b>38.066</b> szary / серый	6	100	1	2,6
<b>38.081</b> czarny / черный	8	100	1	4,5
<b>38.082</b> czerwony / красный	8	100	1	4,5
<b>38.083</b> niebieski / синий	8	100	1	4,5
<b>38.084</b> zielony / зеленый	8	100	1	4,5
<b>38.085</b> biały / белый	8	100	1	4,5
<b>38.086</b> szary / серый	8	100	1	4,5
<b>38.101</b> czarny / черный	10	100	1	8
<b>38.102</b> biały / белый	10	100	1	8

**NACIĄGI GUMOWE**  
РЕЗИНОВЫЕ  
ПАСИКИ



NR	L (mm)		
<b>62.20</b>	200	100	2,0
<b>62.25</b>	250	100	3,1
<b>62.40</b>	400	100	5,1
<b>62.25.T2</b> z uchwytem T / с держателем T	185	100	3,9
<b>62.30.4</b> dzielony / разделен	290	100	3,8

## #06 LINKI, PASKI, TAŚMY

ТРОСЫ, РЕМЕШКИ, ЛЕНТЫ

TAŚMY PVC  
ЛЕНТЫ ПВХCERTYFIKAT  
/СЕРТИФИКАТ

NR	F=1300	L (m)	b (mm)		
58.00	czarny / черный	100	48	1	4,7
58.01	biały / белый	100	48	1	4,7
58.02	szary / серый	100	48	1	4,7
58.03	ciemnoszary / dark серый	150	48	1	7,0

F=2400

58.00.24	czarny / черный	100	50	1	7,1
58.01.24	biały / белый	100	50	1	7,1
58.02.24	szary / серый	100	50	1	7,1

TAŚMY PVC  
DO DACHÓW  
PRZESUWNYCH  
ЛЕНТЫ ПВХ С  
ПЕТЛЯМИ ДЛЯ  
СДВИЖНЫХ КРЫШ

NR	L (m)	b (mm)		
58.09.50	100	50	1	7,0
58.09.70	100	70	1	7,0

TAŚMY  
ANTYWŁAMANIOWE  
УСИЛИТЕЛЬ ТЕНТА -  
АНТИВАНДАЛЬНЫЙ

NR	ø (mm)	a	L (m)		
25.15.150	1,5	25	150	1	7,0
srebrny / серебряный					
25.15.150.1	1,5	25	150	1	7,0
przezroczysty / прозрачный					

TAŚMY ODBLASKOWE  
CIĄGŁE  
СВЕТООТРАЖАЮЩИЕ  
НЕПРЕРЫВНЫЕ ЛЕНТЫ

NR	L (m)	b (mm)		
NA PLANDEKI / ДЛЯ ТЕНТОВ				
67.01.01	50	50	1	1,3
67.01.02	50	50	1	1,3
67.01.03	50	50	1	1,3

NA POWIERZCHNIE STAŁE / ДЛЯ ТВЕРДОЙ ПОВЕРХНОСТИ

67.03.01	50	50	1	1,3
67.03.02	50	50	1	1,3
67.03.03	50	50	1	1,3

TAŚMY ODBLASKOWE  
DZIELONE NA PLANDEKI  
СВЕТООТРАЖАЮЩИЕ  
СЕКМЕНТИРОВАННЫЕ  
ЛЕНТЫ НА ТЕНТЫ

NR	L (m)	b (mm)		
67.02.01	50	50	1	1,3
67.02.02	50	50	1	1,3
67.02.03	50	50	1	1,3

**#06 LINKI, PASKI, TAŚMY**

ТРОСЫ, РЕМЕШКИ, ЛЕНТЫ

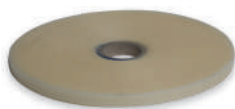
**PASKI ZAPIĘCIOWE**  
ТИР РЕМНИ ПВХ

NR	L (m)	g	b		
<b>39.14</b>	50	3	14	1	2,3
<b>39.20</b>	50	3	20	1	3,6
<b>39.22</b>	50	3	22	1	3,8
<b>39.24</b>	50	3	24	1	4,1
<b>39.24C</b> czarny / черный	50	3	24	1	4,1

**TAŚMY CELNE TIR**  
ТИР ЛЕНТЫ ПВХ

NR	L (m)	b		
<b>59.00</b> niebieski / синий	250	7	1	1,1
<b>59.01</b> czerwony / красный	250	7	1	1,1
<b>59.03</b> czarny / черный	250	7	1	1,1
<b>59.04</b> przezroczysty / прозрачный	250	7	1	1,1
<b>59.05</b> zielony / зеленый	250	7	1	1,1
<b>59.06</b> żółty / желтый	250	7	1	1,1
<b>59.07</b> szary / серый	250	7	1	1,1

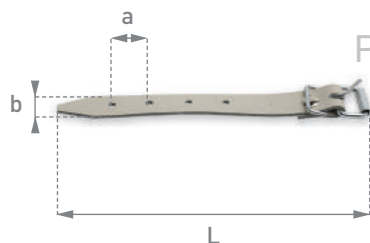
**PASKI ZE SPRZĄCZKA**  
РЕМЕШКИ ПВХ  
С ПРЯЖКОЙ

NR	L (mm)	b	a		
<b>40.200.20</b>	200	20	20	100	2,2
<b>40.250.20</b>	250	20	20	100	2,4
<b>40.300.20</b>	300	20	20	100	2,6
<b>40.350.20</b>	350	20	20	100	2,9
<b>40.500.20</b>	500	20	20	100	3,6
<b>40.600.20</b>	600	20	20	100	4,1
<b>40.700.20</b>	700	20	20	100	4,8
<b>40.750.20</b>	750	20	20	100	5,0
<b>40.850.20</b>	850	20	20	100	5,7
<b>40.1000.20</b>	1000	20	20	100	6,7

**PASKI Z RÓŁKÓŁKIEM**  
РЕМЕШКИ ПВХ  
С ПОЛУКОЛЬЦОМ

NR	L (mm)	b	a		
<b>41.300</b>	300	20	25	100	2,1
<b>41.400</b>	400	20	25	100	2,9
<b>41.500</b>	500	20	25	100	3,8
<b>41.600</b>	600	20	25	100	4,6
<b>41.700</b>	700	20	25	100	5,3
<b>41.800</b>	800	20	25	100	6,0
<b>41.1000</b>	1000	20	25	100	6,6

Na zamówienie paski 40.xxx oraz 41.xxx wykonujemy również w kolorze czarnym  
По специальному заказу возможно сделать 40.xxx и 41.xxx черного цвета.

## #06 LINKI, PASKI, TAŚMY

ТРОСЫ, РЕМЕШКИ, ЛЕНТЫ

**ŁATY DO PASKA**  
ПЯТАК  
КРЕПЛЕНИЯ  
РЕМНЯ

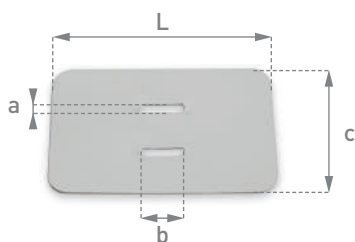

NR	L (mm)	c	b	a		
<b>42.00.00</b> szary / серый	100	70	20	5	100	0,7
<b>42.00.02</b> czarny / черный	100	70	20	5	100	0,7

**LEKKI PASEK**  
**DACHOWY**  
ЛЕГКИЙ РЕМЕШОК  
С ПРЯЖКОЙ



NR	L (mm)	b	a		
<b>40.250.L</b>	250	20	15	100	1,1

**SPINKI DO**  
**PODWIJANIA TYŁÓW**  
РЕМЕШКИ ДЛЯ  
КРЕПЛЕНИЯ  
ЗАДНЕГО РАСПАХА



NR	L (mm)	b	a		
<b>42.20.00</b> szary / серый	105	20	25	100	1,8
<b>42.20.02</b> czarny / черный	105	20	25	100	1,8

ProfiTent.ua

ProfiTent.ua

ProfiTent.ua

**PASKI DO OCZEK**  
**PROSTOKĄTNYCH**  
РЕМНИ ДЛЯ  
ПРЯМОУГОЛЬНЫХ  
ЛЮВЕРСОВ

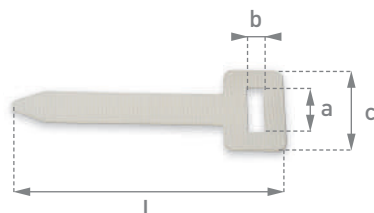

NR	L (mm)	b	a	c		
<b>43.20.00</b> szary / серый	124	8	27	43	100	0,5
<b>43.20.01</b> biały / белый	124	8	27	43	100	0,5
<b>43.20.02</b> czarny / черный	124	8	27	43	100	0,5

**PASKI DO OCZEK**  
**OWALNYCH**  
РЕМНИ ДЛЯ  
ОВАЛЬНЫХ  
ЛЮВЕРСОВ



NR	L (mm)	b	a	c		
<b>60.42.00</b> szary / серый	180	22	42	67	100	1,9
<b>60.42.01</b> biały / белый	180	22	42	67	100	1,9
<b>60.42.02</b> czarny / черный	180	22	42	67	100	1,9

Materiał z pasków oznaczonych jako biały jest identyczny z materiałem paska zapięciowego 39.xx.  
Материал белых ремешков идентичен материалу ремня 39.XX.

## #06 LINKI, PASKI, TAŚMY

ТРОСЫ, РЕМЕШКИ, ЛЕНТЫ

TAŚMA RZEP  
ЛИПУЧКИ

NEW

## CZARNA / ЧЕРНЫЕ

NR

b (mm) L (mb)



haczyki / крючки

pętka / волос

ZGRZEWAŁNA / ПРИВАРИВАЕМЫЕ

73.00.20_H.1	73.00.20_W.1	20	25	1	0,2
73.00.25_H.1	73.00.25_W.1	25	25	1	0,25
73.00.30_H.1	73.00.30_W.1	30	25	1	0,35
73.00.38_H.1	73.00.38_W.1	38	25	1	0,41
73.00.50_H.1	73.00.50_W.1	50	25	1	0,60
73.00.100_H.1	73.00.100_W.1	100	25	1	1,20

WSZYWAŁNA / ПРИШИВАЕМЫЕ

73.01.20_H.1	73.01.20_W.1	20	25	1	0,2
73.01.25_H.1	73.01.25_W.1	25	25	1	0,25
73.01.30_H.1	73.01.30_W.1	30	25	1	0,35
73.01.38_H.1	73.01.38_W.1	38	25	1	0,41
73.01.50_H.1	73.01.50_W.1	50	25	1	0,60
73.01.100_H.1	73.01.100_W.1	100	25	1	1,20

SAMOPRZYLEPNA / САМОКЛЕЮЩИЕСЯ

73.02.20_H.1	73.02.20_W.1	20	25	1	0,2
73.02.25_H.1	73.02.25_W.1	25	25	1	0,25
73.02.30_H.1	73.02.30_W.1	30	25	1	0,35
73.02.38_H.1	73.02.38_W.1	38	25	1	0,41
73.02.50_H.1	73.02.50_W.1	50	25	1	0,60
73.02.100_H.1	73.02.100_W.1	100	25	1	1,20

## BIAŁA / БЕЛЫЙ

NR

b (mm) L (mb)



haczyki / крючки

pętka / волос

ZGRZEWAŁNA / ПРИВАРИВАЕМЫЕ

73.00.20_H.5	73.00.20_W.5	20	25	1	0,2
73.00.25_H.5	73.00.25_W.5	25	25	1	0,25
73.00.30_H.5	73.00.30_W.5	30	25	1	0,35
73.00.38_H.5	73.00.38_W.5	38	25	1	0,41
73.00.50_H.5	73.00.50_W.5	50	25	1	0,60
73.00.100_H.5	73.00.100_W.5	100	25	1	1,20

WSZYWAŁNA / ПРИШИВАЕМЫЕ

73.01.20_H.5	73.01.20_W.5	20	25	1	0,2
73.01.25_H.5	73.01.25_W.5	25	25	1	0,25
73.01.30_H.5	73.01.30_W.5	30	25	1	0,35
73.01.38_H.5	73.01.38_W.5	38	25	1	0,41
73.01.50_H.5	73.01.50_W.5	50	25	1	0,60
73.01.100_H.5	73.01.100_W.5	100	25	1	1,20

SAMOPRZYLEPNA / САМОКЛЕЮЩИЕСЯ

73.02.20_H.5	73.02.20_W.5	20	25	1	0,2
73.02.25_H.5	73.02.25_W.5	25	25	1	0,25
73.02.30_H.5	73.02.30_W.5	30	25	1	0,35
73.02.38_H.5	73.02.38_W.5	38	25	1	0,41
73.02.50_H.5	73.02.50_W.5	50	25	1	0,60
73.02.100_H.5	73.02.100_W.5	100	25	1	1,20

## #06 LINKI, PASKI, TAŚMY

ТРОСЫ, РЕМЕШКИ, ЛЕНТЫ

**WGRZEWALNA  
TAŚMA SUWAKOWA**  
СВАРИВАЕМАЯ  
ЛЕНТА ПВХ  
С ПОЛЗУНКОМ

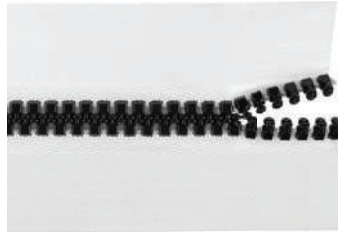

NEW

NR	L (m)	b		
<b>58.10.05</b>	50	98	1	7,70

**SUWAKI**  
ПОЛЗУНОК



NEW

NR	L (mm)	b		
<b>58.10.100</b> czarny / черный	30	32	1	0,1
<b>58.10.105</b> biały / белый	30	32	1	0,1

**BLOKADY DOLNE  
SUWAKA**  
НИЖНЯЯ  
ФИКСАЦИЯ  
ПОЛЗУНКА

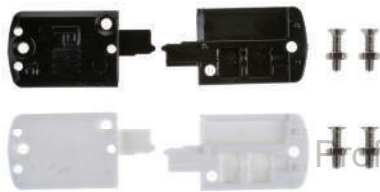

NEW

NR	L (mm)	b		
<b>58.10.120</b> czarny / черный	41	22	1	0,1
<b>58.10.125</b> biały / белый	41	22	1	0,1

**BLOKADY GÓRNE  
SUWAKA**  
ВЕРХНЯЯ  
ФИКСАЦИЯ  
ПОЛЗУНКА



NEW

NR		
<b>58.10.130</b> czarny / черный	1	0,01
<b>58.10.135</b> biały / белый	1	0,01

**KLIPS METALOWY  
Z NITAMI**  
МЕТАЛЛИЧЕСКИЙ  
ЗАЖИМ  
С ЗАКЛЁПКАМИ

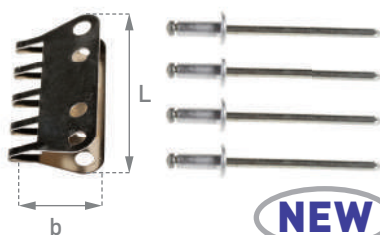

NEW

NR	L (mm)	b		
<b>58.10.140</b>	37	18	1	0,1



ProfiTent.ua

ProfiTent.ua

ProfiTent.ua

ProfiTent.ua

ProfiTent.ua

ProfiTent.ua

ProfiTent.ua

ProfiTent.ua

ProfiTent.ua

# #07 KLAMRY, WÓZKI, PROFILE

ЗАМКИ, РОЛИКИ, НАПРАВЛЯЮЩИЕ

**KLAMRA  
NIERDZEWNA XL  
Z BLOKADA, PASEM  
I HAKIEM**  
ЗАМОК ИЗ  
НЕРЖАВЕЮЩЕЙ  
СТАЛИ ТИП „XL”  
СО СТРОПОЙ И  
КРЮЧКОМ



**CERTYFIKAT  
/СЕРТИФИКАТ**

**NEW**

NR	НАК / КРЮК		
<b>52.01.20.F.61.45.01.PF</b>	<b>PRZETŁOCZONY NIERDZEWNY</b> / ПЛОСКИЙ ПРОБИТЫЙ ИЗ НЕРЖАВЕЮЩЕЙ СТАЛИ	1	0,4

**KLAMRY  
Z PASEM I HAKIEM**  
ЗАМКИ СО СТРОПОЙ  
И КРЮЧКОМ



**NEW**

NR	НАК / КРЮК		
<b>53.01.45.01.PF</b>	<b>PRZETŁOCZONY NIERDZEWNY</b> / ПЛОСКИЙ ПРОБИТЫЙ ИЗ НЕРЖАВЕЮЩЕЙ СТАЛИ	1	0,4
<b>53.00.45.00.P</b>	<b>PRZETŁOCZONY CYNKOWANY</b> / ПЛОСКИЙ ПРОБИТЫЙ ОЦИНКОВАННЫЙ	1	0,4

ProfiTent.ua

ProfiTent.ua

ProfiTent.ua

**KLAMRA  
NIERDZEWNA XL  
Z BLOKADA**  
ЗАМОК ТИП „XL” С  
БЛОКИРОВКОЙ ИЗ  
НЕРЖАВЕЮЩЕЙ  
СТАЛИ



**CERTYFIKAT  
/СЕРТИФИКАТ**

**NEW**

NR	a	b	L	h		
<b>52.01.20.F</b>	28	57	135	20	1	0,3

**KLAMRY  
ЗАМКИ**

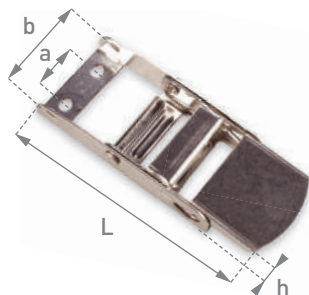

NR	a	b	L	h		
<b>nierdzwena</b> / из нержавеющей стали						
<b>53.01</b>	28	57	148	22	1	0,2
<b>nierdzwena ferrytyczna</b> / из нержавеющей ферритной стали						
<b>53.01F</b>	28	57	148	22	1	0,2
<b>cynkowana</b> / оцинкованный						
<b>53.00</b>	28	57	148	22	1	0,2

Статьи, обозначенные как „СЕРТИФИКАТ..” был сертифицирован как один продукт или в сегменте. Они могут быть использованы для производства тентов с безопасностью нагрузки в соответствии с ДЕКРА DC9.5 EN 126421-2 VDI 2700.



# #07 KLAMRY, WÓZKI, PROFILE

ЗАМКИ, РОЛИКИ, НАПРАВЛЯЮЩИЕ

**CERTYFIKAT**  
/СЕРТИФИКАТ

**NAK PRZETŁOCZONY**  
(H = 33 mm)  
КРЮК ПЛОСКИЙ  
ПРОБИТЫЙ  
(H=33 MM)



NR	a	b	H	g	z		
<b>45.01.PF</b> nierdzewny / из нержавеющей стали	50	63	33	3	24°	1	0,1
<b>45.00 P-Ni</b> cynk+nikiel / оцинкованный + никелерованный	50	63	33	3	24°	1	0,1
<b>45.00.P</b> cynkowy / оцинкованный	50	63	33	3	24°	1	0,1

**NAK PŁASKI**  
(H = 29 mm)  
КРЮК  
ПЛОСКИЙ  
(H=29MM)

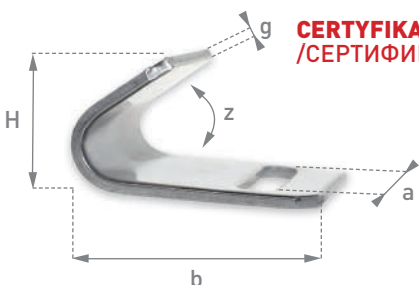

**CERTYFIKAT**  
/СЕРТИФИКАТ

NR	a	b	H	g	z		
<b>45.01</b> nierdzewny / из нержавеющей стали	51	54	29	3	43°	1	0,1
<b>45.00</b> cynkowy / оцинкованный	51	54	29	3	43°	1	0,1

**NAK PŁASKI**  
(H = 37 mm)  
КРЮК ПЛОСКИЙ  
(H=37MM)



NR	a	b	H	g	z		
<b>44.01</b> nierdzewny / из нержавеющей стали	50	57	37	3	R15	1	0,1
<b>44.00</b> cynkowy / оцинкованный	50	57	37	3	R15	1	0,1

**NAK PŁASKI**  
(H = 25 mm)  
КРЮК ПЛОСКИЙ  
(H=25MM)



NR	a	b	H	g	z		
<b>45.01 D</b> nierdzewny / из нержавеющей стали	51	54	25	3	24°	1	0,1
<b>45.00 D</b> cynkowy / оцинкованный	51	54	25	3	24°	1	0,1

**NAK DRUCIANY**  
(H = 18 mm)  
КРЮК ИЗ КРУГЛОГО  
ОЦИНКОВАННОГО  
ПРОФИЛЯ  
(H=18MM)

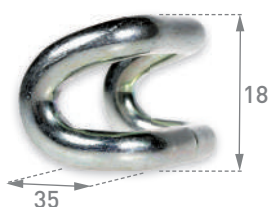

NR	b	H	z		
<b>46.00</b> cynkowy / оцинкованный	35	18	15	1	0,1



# #07 KLAMRY, WÓZKI, PROFILE

ЗАМКИ, РОЛИКИ, НАПРАВЛЯЮЩИЕ

**PAS POLIESTROWY Z HAKIEM PRZETŁOCZONYM**  
ПОЛИЭСТРОВАЯ СТРОПА С ПРОБИТЫМ КРЮЧКОМ



NR	L (mm)		
<b>61.45.01.PF</b>	650	1	0,2
<b>61.45.00.P-NI</b>	650	1	0,2

**PASY Z HAKAMI**  
СТРОПЫ С ПЛОСКИМ КРЮЧКОМ



NR	L (mm)		
<b>NIERDZEWNYMI / ИЗ НЕРЖАВЕЮЩЕЙ СТАЛИ</b>			
<b>60.45.01.PF</b>	650	1	0,2
<b>60.45.01</b>	650	1	0,2
<b>60.44.01</b>	650	1	0,2
<b>60.45.01D</b>	650	1	0,2
<b>CYNKOWANYMI / ОЦИНКОВАННЫЙ</b>			
<b>60.45.00</b>	650	1	0,2
<b>60.44.00</b>	650	1	0,2
<b>60.45.00D</b>	650	1	0,2
<b>60.45.00.P</b>	650	1	0,2
<b>60.45.00.P-NI</b>	650	1	0,2

ProfiTent.ua

ProfiTent.ua

ProfiTent.ua

**PAS Z HAKIEM DRUCIANYM CYNKOWANYM**  
СТРОПА С КРЮЧКОМ ИЗ КРУГЛОГО ОЦИНКОВАННОГО ПРОФИЛЯ



NR	L (mm)		
<b>60.46.00</b>	650	1	0,2

**SZARE PASY Z HAKAMI**  
СЕРЫЕ СТРОПЫ С КРЮЧКАМИ



NR	L (mm)		
<b>60.45.01.PF</b>	650	1	0,2
<b>60.45.00.P-NI</b>	650	1	0,2
<b>60.45.00.P</b>	650	1	0,2
<b>60.45.01</b>	650	1	0,2
<b>60.44.01</b>	650	1	0,2
<b>60.45.01D</b>	650	1	0,2
<b>60.45.00</b>	650	1	0,2
<b>60.44.00</b>	650	1	0,2
<b>60.45.00D</b>	650	1	0,2
<b>60.46.00</b>	650	1	0,2

Dostępne są również pasy w innych długościach.  
Возможные тоже ленты любой длины и серые ленты.

Статьи, обозначенные как „СЕРТИФИКАТ„ был сертифицирован как один продукт или в сегменте. Они могут быть использованы для производства тентов с безопасностью нагрузки в соответствии с ДЕКРА DC9.5 EN 126421-2 VDI 2700.

**#07 KLAMRY, WÓZKI, PROFILE**

ЗАМКИ, РОЛИКИ, НАПРАВЛЯЮЩИЕ

**NIT ZRYWALNY  
DO KLAMRY  
ЗАКЛЁПКА  
ОТРЫВНАЯ  
ДЛЯ ЗАМКОВ**

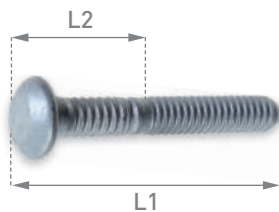

**TULEJKA  
ZAMYKAJĄCA  
DO NITA  
ВТУЛКА  
К ЗАКЛЕПКЕ**



NR	∅	L1	L2		
<b>51.10.43</b> alumiowy / алюминевый	6,6	43	15	250	0,9

<b>51.10.43.1</b> nierdzewny / из нержавеющей стали	6,6	43	15	250	0,9
--	-----	----	----	-----	-----

NR	∅	L1		
<b>51.10.10</b> alumiowa / алюминевый	6,6	10	250	1,4

<b>51.10.10.1</b> nierdzewna / из нержавеющей стали	6,6	10	250	1,4
--	-----	----	-----	-----

**PODKŁADKA  
PLASTIKOWA  
ZE ŚRUBAMI  
I NAKRĘTKAMI  
NIERDZEWNYMI  
ПЛАСТИКОВЫЕ  
ПОДКЛАДКИ  
С БОЛТАМИ ИЗ  
НЕРЖАВЕЮЩЕЙ  
СТАЛИ**

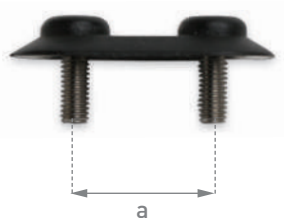

NR	a		
<b>56.28</b>	28	100	1,9

**PODKŁADKA  
NIERDZEWNA  
ПОДКЛАДКИ ИЗ  
НЕРЖАВЕЮЩЕЙ  
СТАЛИ**

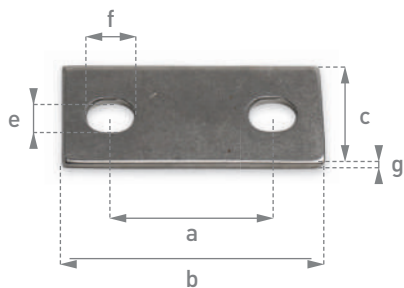

NR	a	b	c	g	e	f		
<b>51.20.1</b>	28	45	20	2	7	9	100	1,2
<b>51.29.1</b>	28	46	29	1,5	7	9	100	1,2

**PODKŁADKA  
CYNKOWANA  
ПОДКЛАДКИ  
ОЦИНКОВАННЫЕ**

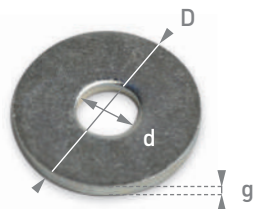

NR	g	d	D		
<b>51.00</b>	2	7,4	22	500	2,7



# #07 KLAMRY, WÓZKI, PROFILE

ЗАМКИ, РОЛИКИ, НАПРАВЛЯЮЩИЕ

**PROFIL ZACZEPU PLANDEKI**  
АЛЮМИНИЕВЫЙ ПРОФИЛЬ-КРЮК НАТЯЖЕНИЯ ТЕНТА

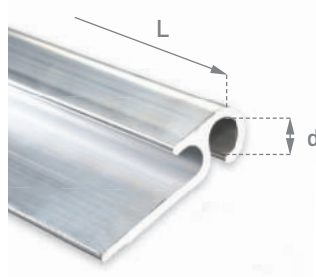

NR	d	L		
<b>70.3300</b>	14	3300	1	3,71

**PROFIL ZACZEPU PLANDEKI**  
АЛЮМИНИЕВЫЙ ПРОФИЛЬ-КРЮК НАТЯЖЕНИЯ ТЕНТА

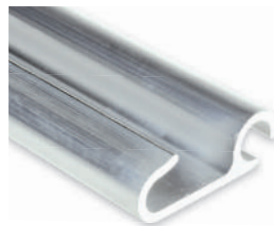

NR	d	L		
<b>71.3300</b>	14	3300	1	2,10

**PROFILE ALUMINIOWE OKRĄGŁE**  
КРУГЛЫЙ АЛЮМИНИЕВЫЙ ПРОФИЛЬ



NR	D	g	L		
<b>27.3300</b>	27	2	3300	1	2,10
<b>27.3300.D.W</b>	27	3	3300	1	3,45
<b>34.3300.ND</b>	34	4	3300	1	3,40

ProfiTent.ua

ProfiTent.ua

ProfiTent.ua

**PROFIL ALUMINIOWY OKRĄGŁY**  
КРУГЛЫЙ АЛЮМИНИЕВЫЙ ПРОФИЛЬ



NR	D	g	L		
<b>34.3300</b>	34	3	3300	1	3,75

**ADAPTERY DOLNE DO Ø27**  
НАКОНЕЧНИКИ НИЖНИЕ ДЛЯ ПРОФИЛЯ 27 ММ

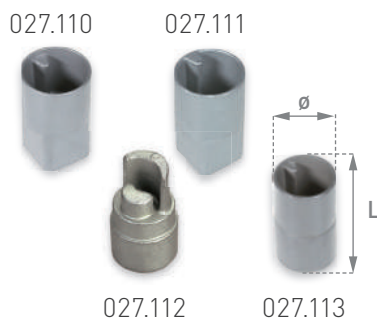

NR	L	Ø	TYP		
<b>027.110</b>	55,75	27	4 HR obejmująca / квадрат, окружающий	1	0,1
<b>027.111</b>	54,95	27	4 HR obejmująca, przelotowy / квадрат лёгкий, окружающий	1	0,1
<b>027.112</b>	50,00	27	4 HR wewnętrzny / квадрат, внутренний	1	0,1
<b>027.113</b>	55,9	27	poprzeczka, obejmująca / пересечь окружающий	1	0,1

**ADAPTER DOLNY DO Ø25 - KOMPLET**  
НАКОНЕЧНИК НИЖНИЙ ДЛЯ ПРОФИЛЯ 25ММ - КОМПЛЕКТ



NR	L	Ø	TYP		
<b>027.114-K</b>	59,00	25	4 HR Schmitz	1	0,1

**#07 KLAMRY, WÓZKI, PROFILE**

ЗАМКИ, РОЛИКИ, НАПРАВЛЯЮЩИЕ

**ADAPTERY DOLNE DO Ø34**  
НАКОНЕЧНИКИ НИЖНИЕ ДЛЯ ПРОФИЛЯ 34 ММ

NR	L	Ø	TYP		
<b>034.110</b>	58,80	34	poprzeczka, obejmująca / пересечь окружающий	1	0,2
<b>034.111</b>	61,45	34	poprzeczka, wewnętrzny / пересечь внутренний	1	0,2
<b>034.112</b>	61,45	34	4 HR wewnętrzny / квадрат внутренний	1	0,2

**ADAPTERY GÓRNE**  
НАКОНЕЧНИКИ ВЕРХНИЕ

NR	L	Ø	TYP		
<b>027.01</b>	50,00	27	do Ø 27 wewnętrzny / для Ø 27 внутренний	1	0,1
<b>034.01</b>	52,14	34	do Ø 34 wewnętrzny / для Ø 34 внутренний	1	0,2

**NAPINACZ THIRIET**  
МЕХАНИЗМ НАТЯЖЕНИЯ ТЕНТА ТИП THIRIET

NR	TYP		
<b>99.140L</b>	4 HR lewy / квадрат левый	1	1,47
<b>99.140P</b>	4 HR prawy / квадрат правый	1	1,47
<b>99.141L</b>	poprzeczka lewy / пересечь левый	1	1,47
<b>99.141P</b>	poprzeczka prawy / пересечь правый	1	1,47

Zdjęcie przedstawia napinacz prawy / На фото указан правый механизм

**NAPINACZ PWP**  
МЕХАНИЗМ НАТЯЖЕНИЯ ТЕНТА ТИП PWP

NR	TYP		
<b>99.120L</b>	4 HR lewy / квадрат левый	1	1,1
<b>99.120P</b>	4 HR prawy / квадрат правый	1	1,1
<b>99.121L</b>	poprzeczka lewy / пересечь левый	1	1,1
<b>99.121P</b>	poprzeczka prawy / пересечь правый	1	1,1

Zdjęcie przedstawia napinacz prawy / На фото указан правый механизм

**NAPINACZ**  
МЕХАНИЗМ НАТЯЖЕНИЯ ТЕНТА

NR	TYP		
<b>99.110L</b>	poprzeczka lewy / пересечь левый	1	1,6
<b>99.110P</b>	poprzeczka prawy / пересечь правый	1	1,6

Zdjęcie przedstawia napinacz prawy / На фото указан правый механизм

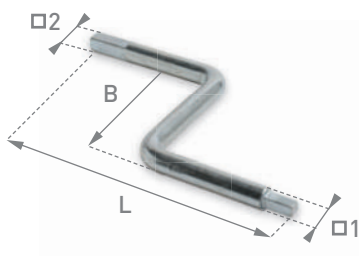
**KORBA DO NAPINACZA**  
РУКОЯТКА

NR	L	B	Ø1	Ø2		
<b>99.130-5</b>	284	140	10x10	14x14	1	0,7



# #07 KLAMRY, WÓZKI, PROFILE

ЗАМКИ, РОЛИКИ, НАПРАВЛЯЮЩИЕ

**NAPINACZ „KOSTKA” OKRĄGŁY**  
МЕХАНИЗМ НАТЯЖЕНИЯ ТЕНТА ТИП „КУБИК”

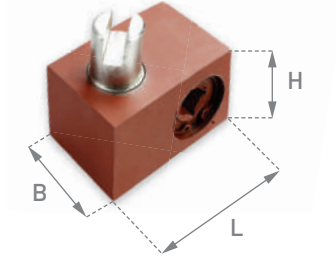

NR	L	B	H		
<b>99.130</b>	78	50	50	1	1,2

**NAPINACZE „KOSTKA” Z OTWORAMI MONTAŻOWYMI**  
МЕХАНИЗМ НАТЯЖЕНИЯ ТЕНТА ТИП „КУБИК”

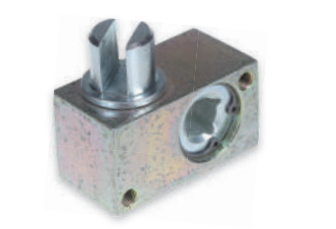

NR	L	B	H		
POPZECZKA / ПРОРЕЗЬ					
<b>99.131L lewy</b> / левый	74	38	40	1	0,8
<b>99.131P prawy</b> / правый	74	38	40	1	0,8

**NAPINACZ „KOSTKA” 4HR**  
МЕХАНИЗМ НАТЯЖЕНИЯ ТЕНТА ТИП „КУБИК” НА КВАДРАТ



NR	L	B	H		
<b>99.132</b>	63	30	30	1	0,4

ProfiTent.ua

ProfiTent.ua

ProfiTent.ua

**WÓZEK BOCZNY PLANDEKI DO DACHU VOZAMET TYPU VCS**  
БОКОВЫЕ РОЛИКИ ТЕНТА ДЛЯ ШТОРНОЙ КРЫШЫ VOZAMET ТИП VCS

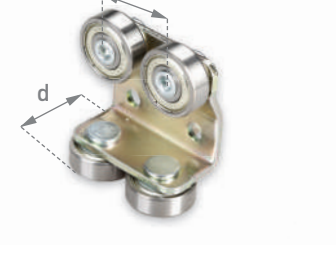

NR	a	d		
<b>BCS3</b>	28	22	1	0,1

**WÓZEK BOCZNY PLANDEKI DO DACHU VOZAMET TYPU VCS**  
БОКОВЫЕ РОЛИКИ ТЕНТА ДЛЯ ШТОРНОЙ КРЫШЫ VOZAMET ТИП VCS



NR	a	d		
<b>BCS4</b>	52	24	1	0,15

**WÓZEK BOCZNY PLANDEKI DO DACHU VOZAMET TYPU BCSSL**  
БОКОВЫЕ РОЛИКИ ТЕНТА ДЛЯ ШТОРНОЙ КРЫШЫ VOZAMET ТИП BCSSL

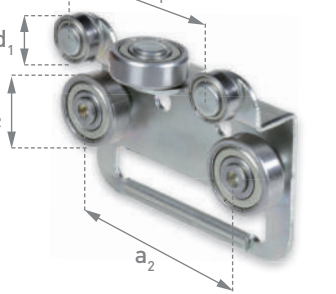

NR	a <sub>1</sub> / a <sub>2</sub>	d <sub>1</sub> / d <sub>2</sub>		
<b>BCSSL.65</b>	55/62	16/24	1	0,13

**#07 KLAMRY, WÓZKI, PROFILE**

ЗАМКИ, РОЛИКИ, НАПРАВЛЯЮЩИЕ

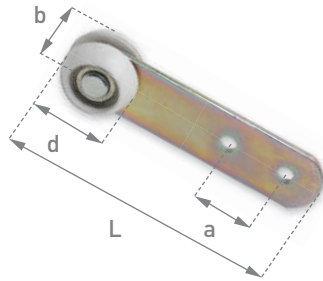
**WÓZKI PLANDEKI  
NA ŁOŻYSKACH  
DO PROFILI TYPU  
EDSCHA**РОЛИКИ С ОБОДОМ  
ДЛЯ ПРОФИЛЯ  
ЕДСХА

NR	a	b	d	L		
<b>57.10.03</b>	29	28	35	125	1	0,13
<b>57.10.05</b>	29	28	35	125	1	0,13

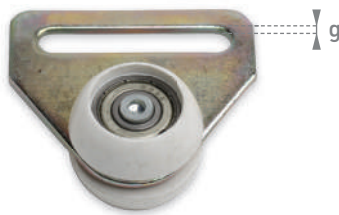
**WÓZKI PLANDEKI  
NA ŁOŻYSKACH  
DO PROFILI TYPU  
EDSCHA**РОЛИКИ С ОБОДОМ  
ДЛЯ ПРОФИЛЯ  
ЕДСХА

NR	g	A	b	d	L		
<b>57.20.03</b>	3	52	29	35	60	1	0,11
<b>57.20.05</b>	5	52	29	35	60	1	0,11

**WÓZEK PLANDEKI  
NA ŁOŻYSKACH**РОЛИК  
С ПОДШИПНИКАМИ  
С ОБОДОМ**CERTYFIKAT  
/СЕРТИФИКАТ**

NR	g	A	b	d	L		
<b>57.20.05.37</b>	5	52	29	37	62	1	0,13

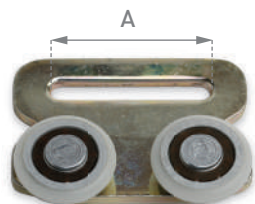
**WÓZEK PLANDEKI  
NA ŁOŻYSKACH  
DO PROFILI TYPU  
EDSCHA**РОЛИКИ С ОБОДОМ  
ДЛЯ ПРОФИЛЯ 162  
ЕДСХА

NR	g	A	b	d	L		
<b>57.60.05</b>	5	45	20	31	60	1	0,2

**WÓZEK PLANDEKI  
„TANDEM”**ДВОЙНОЙ РОЛИК  
С ПОДШИПНИКАМИ**CERTYFIKAT  
/СЕРТИФИКАТ**

NR	g	A	b	d	L		
<b>57.78.31</b>	3	50	24	31	67	1	0,17

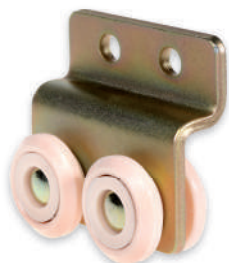
**WÓZEK PLANDEKI  
ZAGIĘTY „TANDEM”**ИЗОГНУТЫЙ  
ДВОЙНОЙ РОЛИК  
С ПОДШИПНИКАМИ**CERTYFIKAT  
/СЕРТИФИКАТ**

NR	g	A	b	d	L		
<b>57.66.31</b>	5	27	25	31	60	1	0,18

# #07 KLAMRY, WÓZKI, PROFILE

ЗАМКИ, РОЛИКИ, НАПРАВЛЯЮЩИЕ

**WÓZEK PLANDEKI  
NA ŁOŻYSKACH**  
РОЛИК  
С ПОДШИПНИКАМИ  
БЕЗ ОБОДА



NR	g	A	b	d	L		
<b>57.20.05.24</b>	5	52	24	24	56	1	0,15

**WÓZKI PLANDEKI  
NA ŁOŻYSKACH  
CYNKOWANE**  
РОЛИКИ  
ОЦИНКОВАННЫЕ

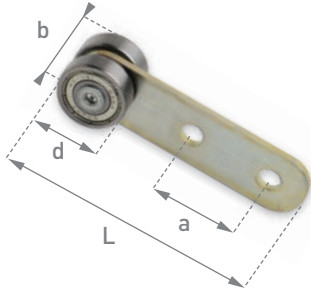

NR	a	b	d	L		
<b>47.00</b>	20	20	19	71	1	0,05
<b>47.22</b>	20	21	22	71	1	0,07
<b>48.00</b>	29	21	22	86	1	0,08
<b>48.00.23</b>	29	23	22	86	1	0,07
<b>48.24</b>	29	25	24	86	1	0,09
<b>48.28</b>	29	29	28	124	1	0,14

**WÓZEK PLANDEKI  
ODGIĘTY NA  
ŁOŻYSKACH  
CYNKOWANY**  
ИЗОГНУТЫЙ РОЛИК  
С ПОДШИПНИКАМИ  
БЕЗ ОБОДА



NR	a	b	d	L		
<b>48.24.10</b>	28	22	24	122	1	0,18

**NEW**

**WÓZEK PLANDEKI  
PODWÓJNY NA  
ŁOŻYSKACH  
CYNKOWANY**  
РОЛИКИ ДВОЙНЫЕ  
ОЦИНКОВАННЫЕ

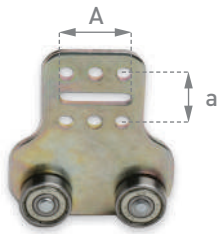

NR	a	A	b	d	L		
<b>47.10</b>	20	25	20	19	69	1	0,10

**SZYNA CYNKOWANA**  
ОЦИНКОВАННЫЕ  
ПРОФИЛЯ ДЛЯ  
НАПРАВЛЯЮЩЕЙ

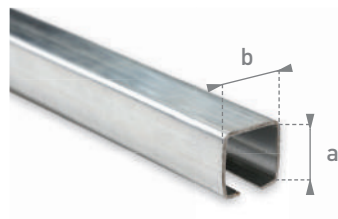

NR	a	b	L		
<b>55.25</b>	24	25	6000	1	5,00

**UCHWYT SZYNY**  
ДЕРЖАТЕЛЬ  
ДЛЯ КРЕПЛЕНИЯ  
ПРОФИЛЯ ДЛЯ  
НАПРАВЛЯЮЩЕЙ



NR	L		
<b>55.25.5</b>	40	1	0,10



**#07 KLAMRY, WÓZKI, PROFILE**

ЗАМКИ, РОЛИКИ, НАПРАВЛЯЮЩИЕ

**UCHWYT SZYNY**  
ДЕРЖАТЕЛЬ  
ДЛЯ КРЕПЛЕНИЯ  
ПРОФИЛЯ ДЛЯ  
НАПРАВЛЯЮЩЕЙ

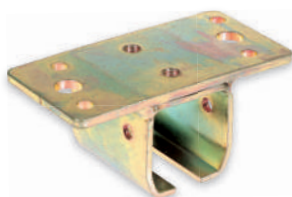

NR	L		
<b>55.25.6</b>	40	1	0,14

**UCHWYTY SZYNY**  
ДЕРЖАТЕЛИ  
ДЛЯ КРЕПЛЕНИЯ  
ПРОФИЛЯ ДЛЯ  
НАПРАВЛЯЮЩЕЙ



NR	L		
<b>55.25.7</b>	40	1	0,06
<b>55.27.7.100</b>	100	1	0,15

**KEDER NAMIOTOWY**  
**(BIAŁY)**  
КЕДЕР (БЕЛЫЙ)

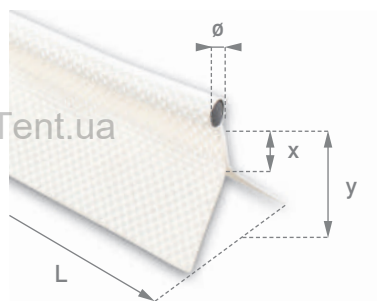

NR	ø (mm)	L (m)	x	y	material / материал	
<b>060.7.5.2P</b>	7,5	150	10	30	450 g/m <sup>2</sup>	14,75
<b>060.8.5.2P</b>	8,5	150	10	30	450 g/m <sup>2</sup>	17,6
<b>060.10.2P</b>	10	150	10	30	600 g/m <sup>2</sup>	21,95
<b>060.11.2P</b>	11	150	10	30	600 g/m <sup>2</sup>	25,85
<b>060.12.2P</b>	12	150	10	30	600 g/m <sup>2</sup>	29,75
<b>060.13.2P</b>	13	150	10	30	600 g/m <sup>2</sup>	31,15

Dostępny również jest keder: czarny, szary, oliwkowy 2200dtex, opaque lub trudnopalny z B1.

Возможен кедер: черный, серый, хаки, 2200dtex, трудновоспламеняемый в1, возможно черный с внутренней стороны и белый с наружной

**PROFILE KEDROWE**  
**PODWÓJNE**  
ПРОФИЛЯ  
ДВОЙНЫЕ ПОД  
КЕДЕР

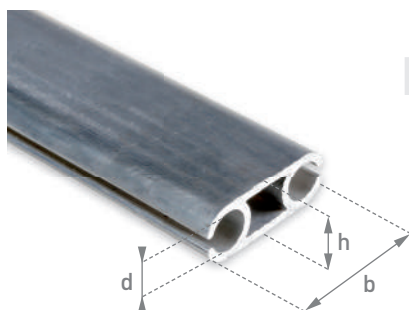

NR	d	h	b	L		
<b>065.K15.60/21</b>	15	19	57	6000	1	4,8
<b>065.K12.45/17</b>	12	17	45	6000	1	5,1

**PROFIL KEDROWY**  
**POJEDYŃCZY**  
ПРОФИЛЬ  
ОДИНАРНЫЙ ПОД  
КЕДЕР

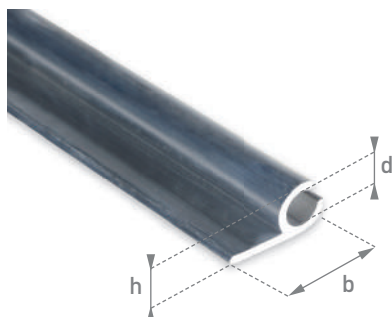

NR	d	h	b	L		
<b>065.K8.26/13</b>	9	13	26	5200	1	1,25



# #07 KLAMRY, WÓZKI, PROFILE

ЗАМКИ, РОЛИКИ, НАПРАВЛЯЮЩИЕ

**FOLIA TRANSPARENTNA  
ZGODNA Z REACH**  
ПРОЗРАЧНАЯ ПЛЕНКА,  
СОГЛАСНО СТАНДАРТАМ  
REACH

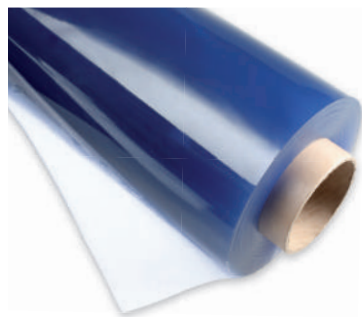

NR

b(mb) g (mm) L (m)



SUPER - 90% UV ODPORNOŚĆ / СТОЙКОСТЬ УФ

<b>080/0.3_50X1.37_VS</b>	50	0,3	1,37	1	28
<b>080/0.5_25X1.37_VS</b>	25	0,5	1,37	1	22
<b>080/0.5_50X1.37_VS</b>	50	0,5	1,37	1	44

CLASSIC - 70% UV ODPORNOŚĆ / СТОЙКОСТЬ УФ

<b>080/0.4_50X1.37_CS</b>	50	0,4	1,37	1	38
<b>080/0.5_50X1.37_CS</b>	50	0,5	1,37	1	44
<b>080/0.5_30X1.83_CS</b>	30	0,5	1,83	1	39
<b>080/0.65_30X1.37_CS</b>	30	0,65	1,37	1	38
<b>080/0.75_30X1.37_CS</b>	30	0,75	1,37	1	40
<b>080/1.0_30X1.37_CS</b>	30	1.0	1,37	1	56

TRUDNOPALNA / ТРУДНОВОСПЛАМЕНЯЕМАЯ

<b>080/0.5_30X1.83_FR</b>	30	0,5	1,83	1	40
<b>080/0.5_50X1.37_FRX-B1</b>	50	0,5	1,37	1	44

LOW SHRINK - NISKOKURCZLIWA / МАЛОЕ СОКРАЩЕНИЕ

<b>080/0.5_40X1.37_LOW SHRINK</b>	40	0,5	1,37	1	38
-----------------------------------	----	-----	------	---	----

KARO - Z BIAŁĄ KRATĄ / KARO - С БЕЛОЙ РЕШЕТКОЙ

<b>080/0.3_50X1.32_VK</b>	50	0,3	1,32	1	28
---------------------------	----	-----	------	---	----

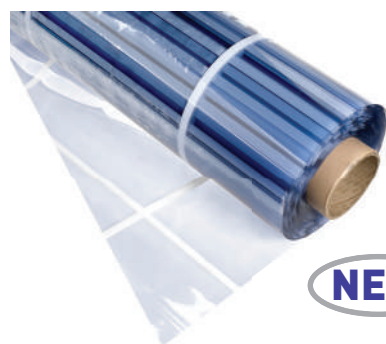

**NEW**

**#08 NARZĘDZIA I URZĄDZENIA**

ИНСТРУМЕНТЫ



**ZAKUWAKI  
OKRĄGŁE**  
КРУГЛЫЕ  
РАСКЛЁПЫВАТЕЛИ



NR	d		
<b>001.10</b>	10	1	0,4
<b>001.12</b>	12	1	0,5
<b>001.16</b>	16	1	0,6
<b>001.20</b>	20	1	0,8
<b>001.25</b>	25	1	1,1
<b>001.40</b>	40	1	2,4



**ZAKUWAKI  
ODWROTNE  
OKRĄGŁE**  
ОБРАТНЫЕ  
КРУГЛЫЕ  
РАСКЛЁПЫВАТЕЛИ



NR	d		
<b>001.10.5</b>	10	1	0,5
<b>001.12.5</b>	12	1	0,5
<b>001.16.5</b>	16	1	0,7
<b>001.20.5</b>	20	1	0,9
<b>001.25.5</b>	25	1	1,2
<b>001.40.5</b>	40	1	2,6



**ZAKUWAKI OWALNE**  
ОВАЛЬНЫЕ  
РАСКЛЁПЫВАТЕЛИ



NR	a	b		
<b>003.40</b>	40	10	1	2,0
<b>003.42</b>	42	22	1	2,2



**ZAKUWAKI  
ODWROTNE OWALNE**  
ОБРАТНЫЕ  
ОВАЛЬНЫЕ  
РАСКЛЁПЫВАТЕЛИ



NR	a	b		
<b>003.40.5</b>	40	10	1	2,1
<b>003.42.5</b>	42	22	1	2,3

**ZAKUWAKI  
PROSTOKĄTNE**  
ПРЯМОУГОЛЬНЫЕ  
РАСКЛЁПЫВАТЕЛИ



NR	a	b		
<b>005.27</b>	27	8	1	0,8
<b>005.38</b>	3	8	1	1,8

**NARZĘDZIE DO PRAS  
AUTOMATYCZNYCH\***  
ИНСТРУМЕНТ ДЛЯ  
АВТОМАТИЧЕСКИХ  
ПРЕССОВ\*



\* Według dostarczonego wzoru, każdy rodzaj zakucia.  
Согласно предоставленному образцу – разные типы прессов.



## #08 NARZĘDZIA I URZĄDZENIA

ИНСТРУМЕНТЫ



**ZAKUWAKI  
DO KOŃCÓWEK  
LINEK**

УСТРОЙСТВА  
ДЛЯ УСТАНОВКИ  
НАКОНЕЧНИКОВ  
ДЛЯ ТРОСА





NR	d		
<b>007.06</b>	6	1	1,0
<b>007.08</b>	8	1	1,0
<b>007.06/08.10</b>	6/8	1	1,1

**KORPUSY  
DO ZAKUWAKA**  
КОРПУСЫ ДЛЯ  
УСТРОЙСТВА

NR		
<b>007.06.10</b>	1	0,8
<b>007.08.10</b>	1	0,8
<b>007.06.10/08.10</b>	1	0,8

**UCHWYTY GROTA**  
ЗАПАСНЫЕ  
ДЕРЖАТЕЛИ

NR		
<b>007.06.20</b>	1	0,1
<b>007.08.20</b>	1	0,1

**ZAKUWAK NITA  
MOSIĘŻNEGO**  
РАСКЛЁПЫВАТЕЛЬ  
ДЛЯ ЛАТУННЫХ  
ЗАКЛЁПОК

NR		
<b>007.06.30</b>	1	0,1

Ten zakuwak jest stosowany do końcówki linki  $\varnothing 6$  oraz  $\varnothing 8$ .  
Расклёпыватель для латунной заклёпки 6 и 8мм -  
универсальный

**GROT UNIWERSALNY**  
СТРЕЛА

NR		
<b>007.06.40</b>	1	0,01

**#08 NARZĘDZIA I URZĄDZENIA**

ИНСТРУМЕНТЫ

**ZAKUWAK DO NITÓW  
DRAŻONYCH**  
РАСКЛЁПЫВАТЕЛЬ  
ДЛЯ ПОЛЫХ  
ЗАКЛЁПОК



NR			
<b>012.05</b>		1	0,08

**ZAKUWAK DO NITÓW  
KLAPSOWYCH**  
РАСКЛЁПЫВАТЕЛЬ  
ДЛЯ ДВОЙНЫХ  
ЗАКЛЁПОК

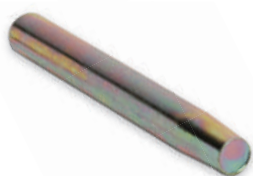

NR			
<b>012.10</b>		1	0,2



**ZAKUWAK  
DO PROWADNIC**  
РАСКЛЁПЫВАТЕЛЬ  
ДЛЯ ТЕНТОВЫХ  
СКОБ



NR	a		
<b>013.05</b>	37	1	0,4

**MŁOTKI  
МОЛОТКИ**



NR	ø		
<b>009.10</b>	50	1	1,0
<b>009.16</b>	60	1	1,6



**WKŁADKI  
WYMIENNE**  
ВКЛАДЫШ  
РАБОЧЕЙ ЧАСТИ  
МОЛОТКА



NR	ø		
<b>009.05</b>	50	1	0,1
<b>009.06</b>	60	1	0,2

**WYCINAKI OKRĄGŁE**  
ВЫСЕЧКИ КРУГЛЫЕ



NR	d		
<b>002.03</b>	3	1	0,04
<b>002.04</b>	4	1	0,05
<b>002.05</b>	5	1	0,06
<b>002.06</b>	6	1	0,07
<b>002.07</b>	7	1	0,08
<b>002.08</b>	8	1	0,11
<b>002.09</b>	9	1	0,12
<b>002.10</b>	10	1	0,14
<b>002.12</b>	12	1	0,16
<b>002.16</b>	16	1	0,33
<b>002.20</b>	20	1	0,41
<b>002.25</b>	25	1	0,46
<b>002.40</b>	40	1	0,72



# #08 NARZĘDZIA I URZĄDZENIA

ИНСТРУМЕНТЫ

**WYCINAKI OWALNE**  
**ВЫСЕЧКИ**  
**ОВАЛЬНЫЕ**



NR	a	b		
<b>004.40</b>	40	10	1	0,5
<b>004.42</b>	42	22	1	0,7

**WYCINAK OWALNY**  
**PODWÓJNY**  
**ВЫСЕЧКА**  
**ДВОЙНАЯ**



NR	a	b		
<b>004.20.2</b>	20	5	1	1

**WYCINAKI**  
**PROSTOKĄTNE**  
**ВЫСЕЧКИ**  
**ПРЯМОУГОЛЬНЫЕ**



NR	a	b		
<b>006.27</b>	27	8	1	0,5
<b>006.38</b>	38	8	1	0,6

**WYCINAKI**  
**PODWÓJNE Ø5**  
**ВЫСЕЧКИ**  
**ДВОЙНЫЕ**



NR	a		
<b>008.20</b>	20	1	0,47
<b>008.25</b>	25	1	0,48
<b>008.28</b>	28	1	0,60
<b>008.34</b>	34	1	0,62
<b>008.51</b>	51	1	0,67

**WKŁADY WYMIENNE**  
**ПРОРЕЗКИ**



NR	∅		
<b>008.05</b>	5	2	0,05
<b>008.06</b>	6	2	0,05

**PLYTY GUMOWE**  
**РЕЗИНОВЫЕ**  
**ПЛИТЫ**

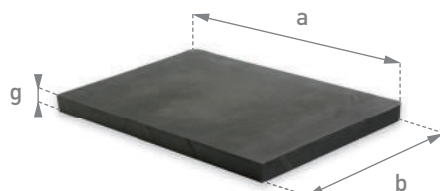

NR	a	b	g		
<b>010.05</b>	410	275	25	1	3,4
<b>010.07</b>	560	200	25	1	3,4

## #08 NARZĘDZIA I URZĄDZENIA

ИНСТРУМЕНТЫ

**NITOWNICA  
DO NITÓW  
ZRYWALNYCH**ГИДРОПНЕВМАТИЧЕСКИЙ  
АВТОМАТ (без головки) ДЛЯ  
ЗАКЛЁПОК ТИПА 51.10.43 /  
51.10.10

NEW

NR



90.51.100

1

1,3

**GŁOWICA  
DO NITÓW  
ZRYWALNYCH**

Ø6,4mm

ГОЛОВКА ДЛЯ  
АВТОМАТА ДЛЯ  
ЗАКЛЁПОК Ø6,4mm

NEW

NR



90.51.06

1

0,2

**ZGRZEWARKA  
RĘCZNA**

1610 W

ФЕН ДЛЯ СВАРКИ  
ТЕНТОВ

NR



90.1610

1

1,8

ProfiTent.ua

ProfiTent.ua

ProfiTent.ua

**DYSZE  
SZCZELINOWE**

ДЮЗЫ ПЛОСКИЕ



NR

b



90.020

20

1

0,05

90.040

40

1

0,05

**WAŁEK DOCISKOWY**ВАЛИК  
ПРИКАТОЧНЫЙ

NR

b



90.145

45

1

0,2

**WAŁEK DOCISKOWY  
DO TAŚM CELNYCH**ВАЛИК ДЛЯ  
НАКАТКИ  
ТАМОЖЕННОЙ  
ЛЕНТЫ

NR

b



90.207

7

1

0,3

# #09 ELEMENTY DO ZABUDÓW

## БОРТОВАЯ ОСНАСТКА

**WÓZEK SŁUPKA  
TYP T**  
ВЕРХНИЙ РОЛИК  
СТОЙКИ ТИП „Т”

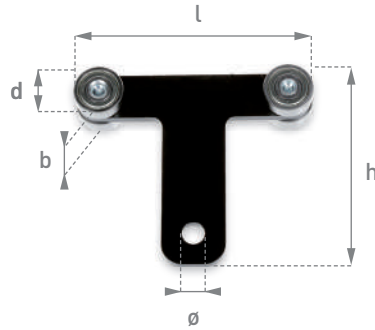

NR	ø	b	d	h	l		
<b>WS.01.96</b>	10	24	24	114	95	1	0,11

**WÓZEK SŁUPKA  
TYP E**  
ВЕРХНИЙ РОЛИК  
СТОЙКИ ТИП „Е”



NR	ø	b	d	h	l		
<b>WS.02</b>	10	24	24	75	172	1	0,39

**ZAWIASY DO BURT  
ALUMINIOWYCH  
ODLEW STALIWNY  
CYNKOWANY**  
ПЕТЛЯ ЛИТАЯ  
ОЦИНКОВАННАЯ  
ДЛЯ АЛЮМИНИЕВЫХ  
БОРТОВ

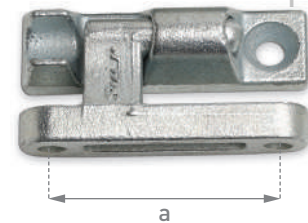

NR	a		
<b>64.70</b>	70	1	0,3
<b>64.94</b>	94	1	0,7

**ZAWIAS DO BURT  
ALUMINIOWYCH  
ODLEW STALIWNY  
CYNKOWANY**  
ПЕТЛЯ ЛИТАЯ  
ОЦИНКОВАННАЯ  
ДЛЯ АЛЮМИНИЕВЫХ  
БОРТОВ

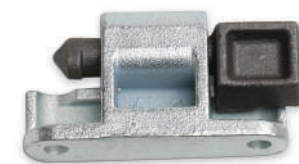

NR	a		
<b>64.75</b>	75	1	0,6

**PLYTKA DO  
ZAWIASÓW**  
ОСНОВА ДЛЯ  
ПЕТЕЛЬ

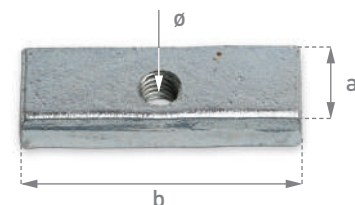

NR	a	b	ø		
<b>64.00</b>	18	50	M8	100	5,23



**#09 ELEMENTY DO ZABUDÓW**

БОРТОВАЯ ОСНАСТКА

**OBUDOWA  
METALOWA  
STELAŻA  
CYNKOWANA**  
ОЦИНКОВАННЫЙ  
КРЕПЕЖНЫЙ  
ЭЛЕМЕНТ

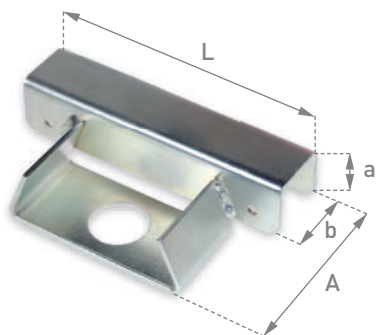

NR	A	a	b	L		
<b>61.35.10.30.1</b>	85	30	35	150	1	0,38

**OBUDOWA  
METALOWA  
STELAŻA  
CYNKOWANA**  
ДВОЙНОЙ  
ОЦИНКОВАННЫЙ  
КРЕПЕЖНЫЙ  
ЭЛЕМЕНТ



NR	A	a	b	L		
<b>61.35.10.30.2</b>	135	30	35	150	1	0,58

**OBUDOWA  
METALOWA  
UCHWYTU  
POPZECZKI  
STELAŻA**  
КРЕПЁЖНЫЙ  
ЭЛЕМЕНТ ДЛЯ  
ЗАПОРНОГО  
УСТРОЙСТВА



NR	b		
<b>61.35.10</b>	35	1	0,2

**WKŁAD GUMOWY  
POPZECZKI  
STELAŻA**  
РЕЗИНОВЫЙ  
ВКЛАДЫШ ДЛЯ  
КРЕПЁЖНЫХ  
ЭЛЕМЕНТОВ

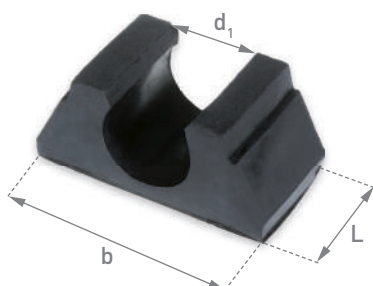

NR	b	d	L		
<b>61.35</b>	91	35	47	1	0,1

## #09 ELEMENTY DO ZABUDÓW

БОРТОВАЯ ОСНАСТКА

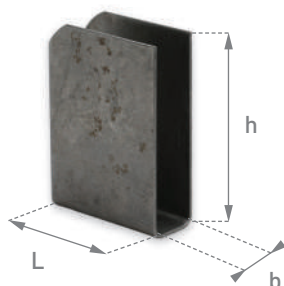
**KIESZENIE SŁUPKA**  
 КАРМАНЫ  
 НА ДОСКИ

NR	b	h	L		
<b>70.25.45</b>	25	100	45	1	0,2
<b>70.25.70</b>	25	100	70	1	0,3

**KIESZENIE SŁUPKA  
KTL**  
 (PRAWA / LEWA)  
 КАРМАНЫ  
 НА ДОСКИ  
 (ПРАВЯЯ / ЛЕВАЯ)

NR	b	h	L		
<b>KP.01.145</b>	26	130	45	1	0,22
<b>KL.01.145</b>	26	130	45	1	0,22

<b>BFS25.45P</b>	23	132	44	1	0,19
<b>BFS25.45L</b>	23	132	44	1	0,19

<b>KP.45.LS</b>	26	132	43	1	0,13
<b>KL.45.LS</b>	26	132	43	1	0,13

<b>KP 400 01</b>	26	400	35	1	0,71
------------------	----	-----	----	---	------

<b>KL 400 01</b>	26	400	35	1	0,71
------------------	----	-----	----	---	------

<b>KP 500 01</b>	26	500	35	1	0,88
------------------	----	-----	----	---	------

<b>KL 500 01</b>	26	500	35	1	0,88
------------------	----	-----	----	---	------

<b>KP 600 01</b>	26	600	35	1	1,06
------------------	----	-----	----	---	------

<b>KL 600 01</b>	26	600	35	1	1,06
------------------	----	-----	----	---	------

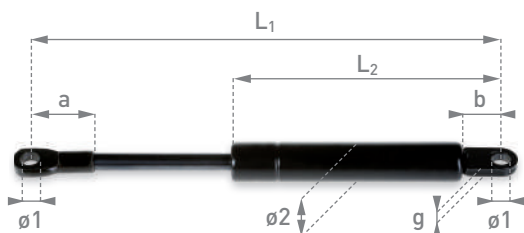
**SPRĘŻYNY  
GAZOWE**  
 ПРУЖИНА  
 ГАЗОВАЯ

NR	a	b	g	Ø1	Ø2	L <sub>1</sub>	L <sub>2</sub>	N		
<b>0719001</b>	28	15	5	8	18	205	105	380	1	0,12
<b>0719002</b>	28	15	5	8	18	205	100	700	1	0,12

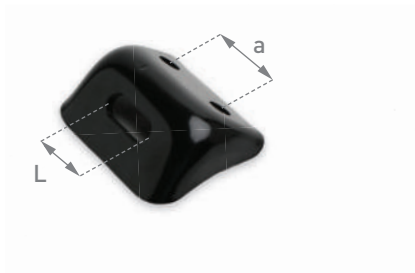
**KONSOŁA  
MONTAŻOWA**  
 СБОРОЧНЫЙ  
 КОНСОЛЬ

NR	L	a			
<b>81.06.45</b>	56/62/105/6	40	45	1	0,05
<b>81.06.50</b>	56/62/105/6	40	50	1	0,05
<b>81.06.48.34</b>	56/62/105/6	48	34	1	0,05
<b>81.06.48.30</b>	56/62/105/6	48	30	1	0,05
<b>81.06.48.37</b>	56/62/105/6	48	37	1	0,05

**#09 ELEMENTY DO ZABUDÓW**

БОРТОВАЯ ОСНАСТКА

**KLAMERKI  
ZACISKOWE  
DO PASÓW 25-50 MM**  
ПРЯЖКИ  
ПРУЖИННЫЕ

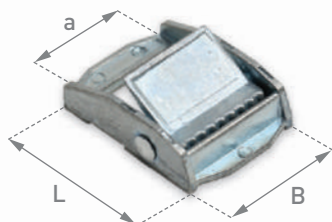

NR	a	B	L		
<b>100.25/250</b>	25	32	44	100	1
<b>100.35/600</b>	35	45	60	100	12
<b>100.50/1200</b>	50	62	74	100	25

**MECHANIZMY  
NACIĄGU PASA  
„RACZETA”**  
ТРЕЩЁТКИ



NR	a	BS(daN)	STF(daN)		
<b>101.25</b>	25	800		1	0,2
<b>101.35</b>	35	2000	200	1	0,4
<b>101.50.2T</b>	50	2000	200	1	0,6
<b>101.50</b>	50	5000	350	1	1,0
<b>101.50E</b> ergo / ergonomic	50	5000	500	1	1,4
<b>101.75</b>	75	10000	525	1	3,1

**TAŚMY  
POLIESTROWE**  
ПОЛИЭСТРОВЫЕ  
ЛЕНТЫ



NR	a	BS(daN)		
<b>45.25</b> czarny / черный	25	1200	100	2,6
<b>45.35</b> pomarańczowy / orange	35	3000	100	6
<b>45.50</b> pomarańczowy / orange	50	6000	100	11
<b>45.50/75</b> pomarańcz. / orange	50	7500	100	13
<b>45.75</b> żółty / жёлтый	75	13000	100	22,8

**NAKI TRÓJKĄTNE**  
КРЮКИ  
ТРЕУГОЛЬНЫЕ



NR	a	BS(daN)		
<b>101.25-1</b>	25	1500	1	0,06
<b>101.35-1</b>	35	3000	1	0,14
<b>101.50-1</b>	50	5000	1	0,24
<b>101.75-1</b>	75	10000	1	0,78



BS - wytrzymałość na zrywanie / breaking strenght

STF - nominalna siła napięcia zgodnie z EN 12195-2 / standard tension force according to EN 12195-2

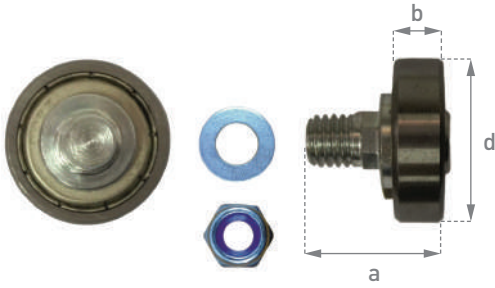

# #10 ŁOŻYSKA DACHÓW PRZESUWNYCH

ПОДШИПНИКИ ДЛЯ СДВИЖНЫХ КРЫШ





NR	a	b	d		
<b>68.E.001</b>	20	7	24	50	1,5



NR	a	b	d		
<b>68.T.002</b>	18	9,5	30	50	1,5





NR	a	b	d		
<b>68.T6.003</b>	18	9,5	30	50	1,5

ProfiTent.ua



ProfiTent.ua

ProfiTent.ua





NR	a	b	d		
<b>68.K.004</b>	18	8	26	50	2



NR	a	b	d		
<b>68.TK.005</b>	15	6	24	50	1,5



NR	a	b	d		
<b>68.B.006</b>	20	8	24	50	2

# #10 ŁOŻYSKA DACHÓW PRZESUWNYCH

ПОДШИПНИКИ ДЛЯ СДВИЖНЫХ КРЫШ

**NEW**

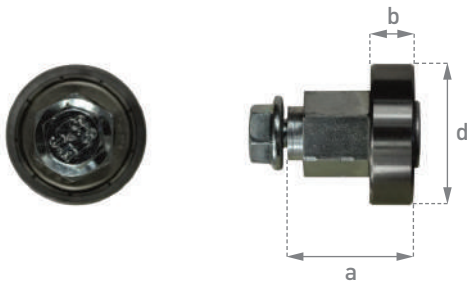
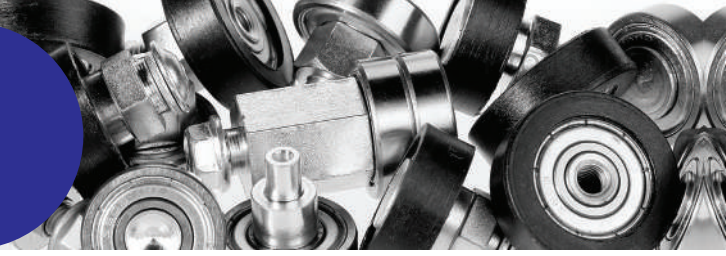

NR	a	b	d		
<b>68.BT.007</b>	20	8	26	50	2,5



NR	a	b	d		
<b>68.ET.008</b>	30	7	24	50	3



NR	a	b	d		
<b>68.S.009</b>	22,5	7	24	50	1,5



NR	a	b	d		
<b>68.ST.010</b>	17	9	26	50	1,5



NR	a	b	d		
<b>68.ELP.011</b>	15	7	24	50	1,5



NR	a	b	d		
<b>68.CSM.012</b>	22,5	7	24	50	1

# #10 ŁOŻYSKA DACHÓW PRZESUWNYCH

ПОДШИПНИКИ ДЛЯ СДВИЖНЫХ КРЫШ

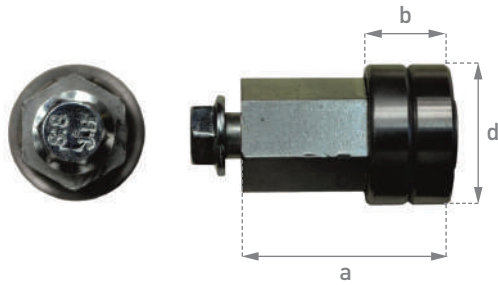

NR	a	b	d		
<b>68.ET.013</b>	33	14	24	50	2,5

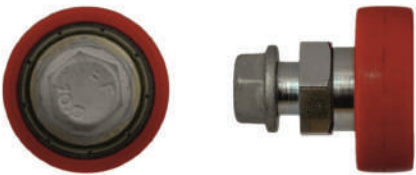

NR	a	b	d		
<b>68.V.014</b>	17	9	26	50	1,55



NR	a	b	d		
<b>68.BPE.015</b>	16	7	24	50	1,45

ProfiTent.ua

ProfiTent.ua

ProfiTent.ua



NR	a	b	d		
<b>68.T.016</b>	16	9	24	50	1,5



NR	a	b	d		
<b>68.T.017</b>	18	9	24	50	1,5



NR	a	b	d		
<b>68.ST.018</b>	-	14	30	50	1

ProfiTent.ua

ProfiTent.ua

ProfiTent.ua



ProfiTent.ua

ProfiTent.ua

ProfiTent.ua

ProfiTent.ua

ProfiTent.ua

ProfiTent.ua

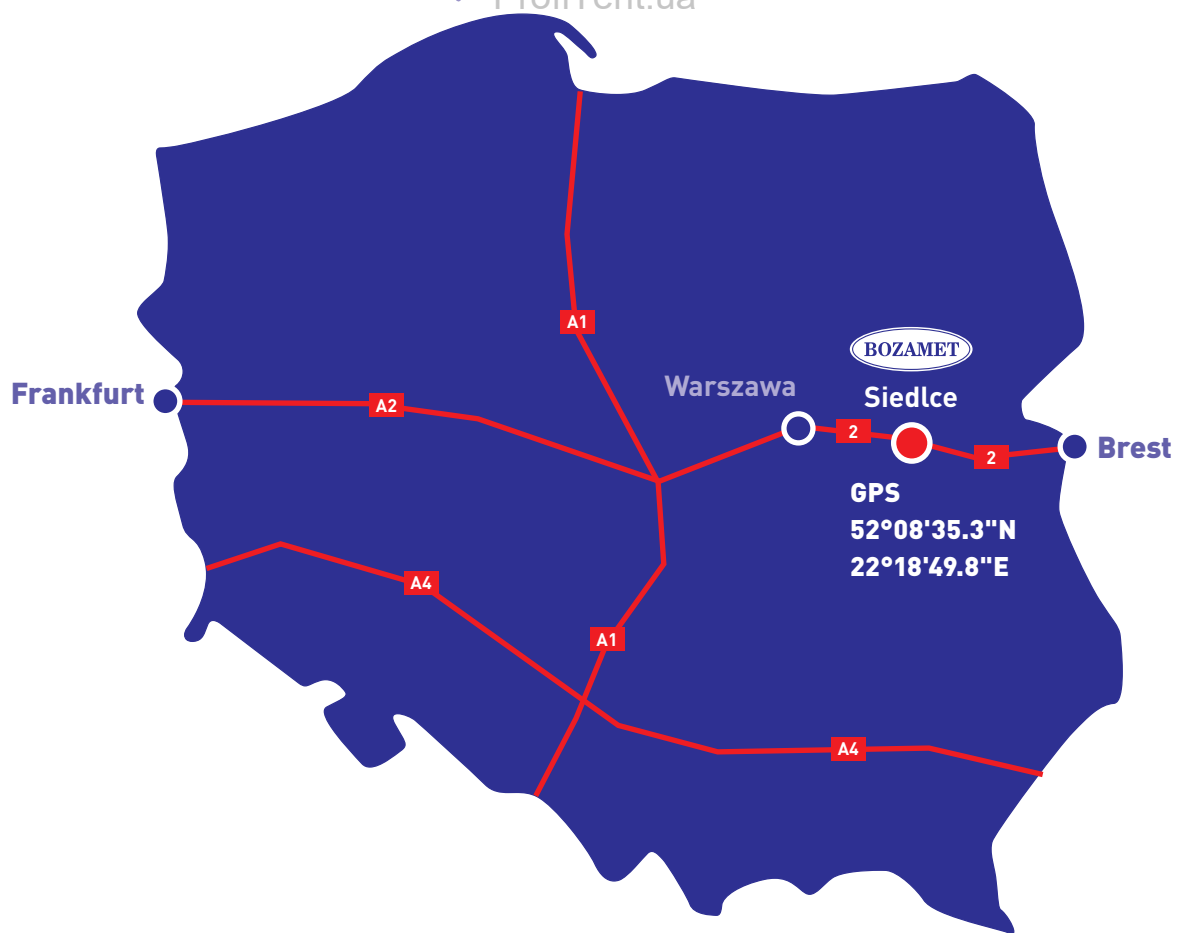

ProfiTent.ua

ProfiTent.ua

ProfiTent.ua